

TRES

Ref. 193610314 • ed. 06AI

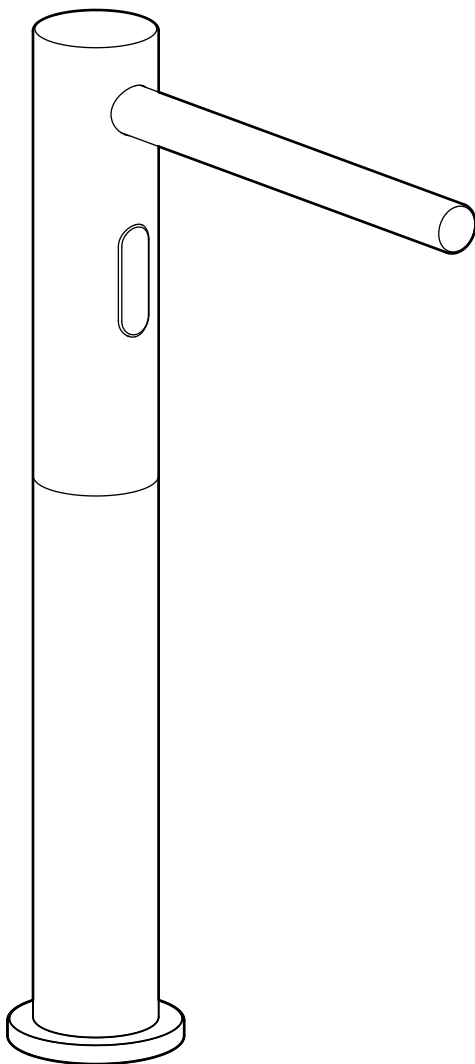

EL INCUMPLIMIENTO DE ESTAS INSTRUCCIONES EXIME DE TODA RESPONSABILIDAD A TRES GRIFERÍA • L'INCOMPLIMENT D'AQUESTES INSTRUCCIONS EXIMEIX DE TOTA RESPONSABILITAT A TRES GRIFERÍA • LE NON-RESPECT DE CES INSTRUCTIONS DÉGAGE TRES GRIFERÍA DE TOUTE RESPONSABILITÉ • DIE MISSACHTUNG DIESER ANWEISUNGEN BEFREIT TRES GRIFERÍA VON JEDLICHER HAFTUNG • NIET-NALEVVING VAN DEZE INSTRUCTIES ONTSLAAT TRES GRIFERÍA VAN ALLE VERANTWOORDELIJKHEID • L'INADEMPIMENTO DELLE PRESENTI INDICAZIONI ESONERA TRES GRIFERÍA DA QUALSIASI RESPONSABILITÀ • TRES GRIFERÍA NENESE ODPOVĚDNOST ZA ŠKODY ZPŮSOBENÉ NEDODRŽENÍM UVEDENÝCH POKYŇŮ • THE NON-FULFILMENT OF THESE INSTRUCTIONS SHALL EXEMPT TRES FROM ALL AND ANY LIABILITY • NIEPRZESTRZEGANIE NINIEJSZYCH INSTRUKCJI ZWALNIA FIRMĘ TRES GRIFERÍA Z WSZELKIEJ ODPOWIEDZIALNOŚCI • O INCUMPRIMENTO DESTAS INSTRUÇÕES ISENTA A TRES GRIFERÍA DE QUALQUER RESPONSABILIDADE • НЕСОБЛЮДЕНИЕ ДАННЫХ ИНСТРУКЦИЙ ВЛЕЧЕТ ЗА СОБОЙ ОСВОБОЖДЕНИЕ КОМПАНИИ TRES GRIFERÍA ОТ ЛЮБОЙ ОТВЕТСТВЕННОСТИ

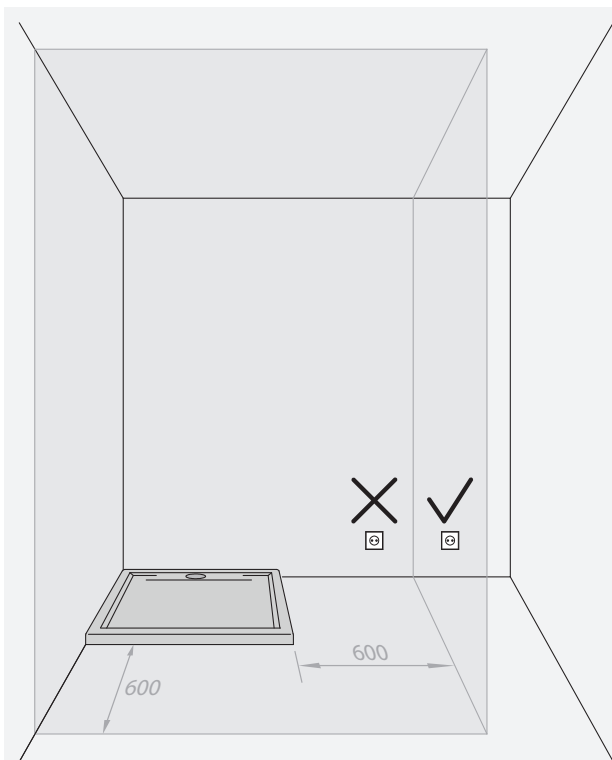

- es** La alimentación eléctrica no debe ser tomada de un punto de luz.
- ca** L'alimentació elèctrica no ha de ser presa d'un punt de llum.
- fr** L'alimentation électrique ne doit pas être prise d'un point d'éclairage.
- de** Die Stromversorgung darf nicht über einen Beleuchtungsanschluss erfolgen.
- nl** De elektrische voeding mag niet worden aangesloten op een lichtpunt.
- it** L'alimentazione elettrica non deve essere presa da un punto luce.
- cs** K elektrickému napájení nepoužívejte světelný okruh.
- en** The electricity supply must not be taken from a lighting point.
- pl** Zasilanie nie może być pobierane z punktu świetlnego.
- pt** A alimentação elétrica não deve ser obtida a partir de um ponto de luz.
- ru** Электропитание не должно поступать от розетки.

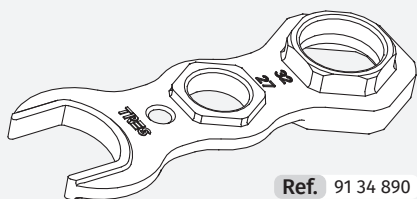

Ref. 91 34 890

No incluido · No inclòs ·
 Non fournies · Nicht enthaltet · Non
 fornite in dotazione · Nejsou součásti
 dodávky · Not included · Nie załączone
 · Niet meegeleverd · Não incluídas · в
 комплект НЕ входят

OPCIONES DE CONEXIÓN • OPCIONS DE CONEXIÓ • OPTIONS DE CONNEXION • ANSCHLUSSOPTIONEN •
 VERBINDINGSOPTIES • OPZIONI DI COLLEGAMENTO • MOŽNOSTI PŘIPOJENÍ • CONNECTION OPTIONS •
 OPCJE PODŁĄCZANIA • OPCÕES DE LIGAÇÃO • ОПЦИИ СОЕДИНЕНИЯ

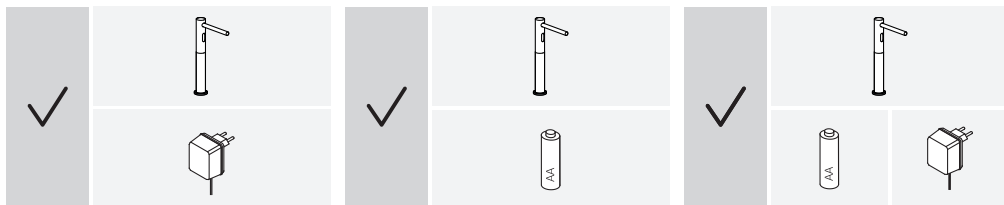

- es** La conexión de la grifería debe realizarse con el cuarto de baño acabado. Las variaciones excesivas de luminosidad del ambiente pueden producir un mal funcionamiento del producto.
- ca** La connexió de la aixeta s'ha de realitzar amb el bany acabat. Les variacions excessives de lluminositat del ambient poden produir un mal funcionament del producte.
- fr** Le raccordement de la robinetterie doit se faire une fois la salle de bains terminée. Des variations excessives dans la luminosité ambiante peuvent perturber le fonctionnement du produit.
- de** Die installation der armatur muss nach abschluss sämtlicher arbeiten im badezimmer erfolgen. Übermäßige schwankungen des lichteinfalls in der umgebung können zu betriebsstörungen des produkts führen.
- nl** De kraan mag pas worden aangesloten als de badkamer helemaal voltooid is. Te grote veranderingen in de lichtsterkte van het vertrek kan een slechte werking van het product tot gevolg hebben.
- it** Il collegamento della rubinetteria deve essere effettuato nel bagno terminato. Le variazioni eccessive della luminosità ambiente possono produrre un malfunzionamento del prodotto.
- cs** Montáž baterií je třeba provést po dokončení veškerých prací v koupelně. Příliš velké rozdíly ve světelnosti místnosti mohou způsobit špatné fungování výrobku.
- en** The taps must be connected when the bathroom is finished. Excessive variation in lighting conditions may prevent the product from working correctly.
- pl** Baterie należy montować w wykończonej łazience. Zbyt duże zmiany natężenia oświetlenia w otoczeniu mogą spowodować nieprawidłowe działanie produktu.
- pt** A ligação das torneiras deve ser efectuada após a casa de banho estar acabada. As variações excessivas na luminosidade do ambiente podem causar problemas no funcionamento do produto.
- ru** Подключение смесителей должно осуществляться после того, как будет закончена отделка ванной комнаты. Чрезмерное варьирование освещенности в помещении может привести к нарушениям в работе данного изделия.

COMPONENTES • COMPONENTS • COMPOSANTS • BAUTEILE • ONDERDELEN • COMPONENTI • SOUČÁSTI • COMPONENTS • CZĘŚCI SKŁADOWE • COMPONENTES • КОМПОНЕНТЫ

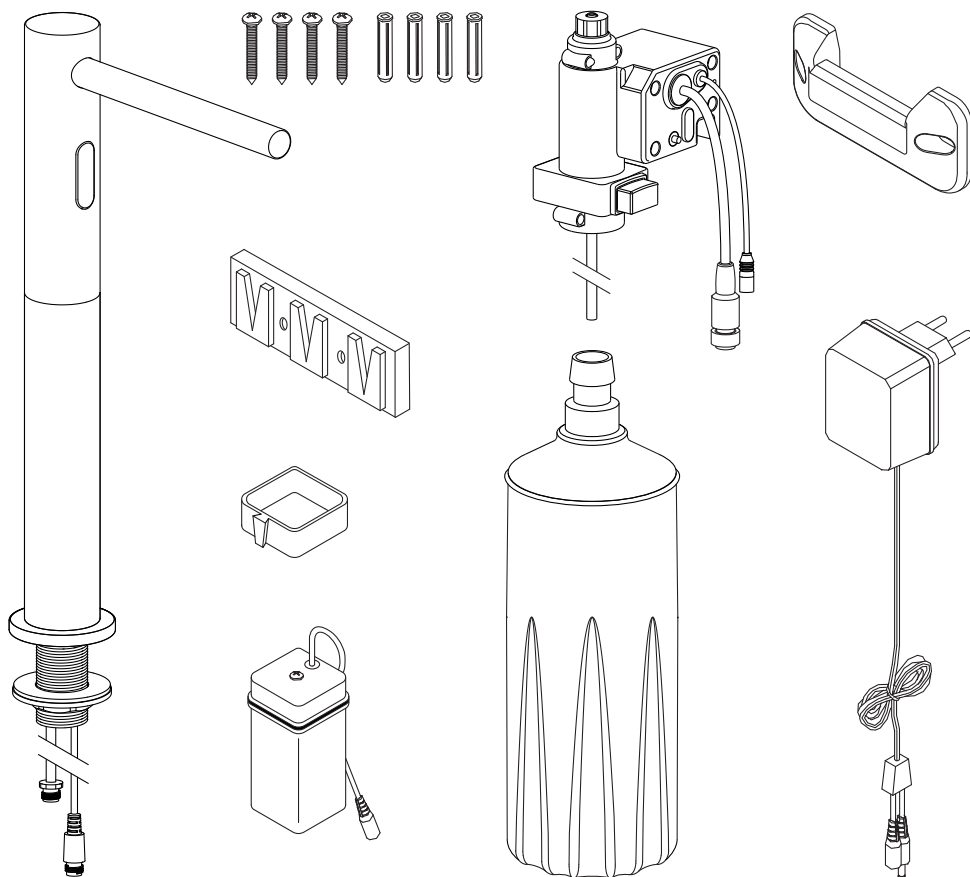

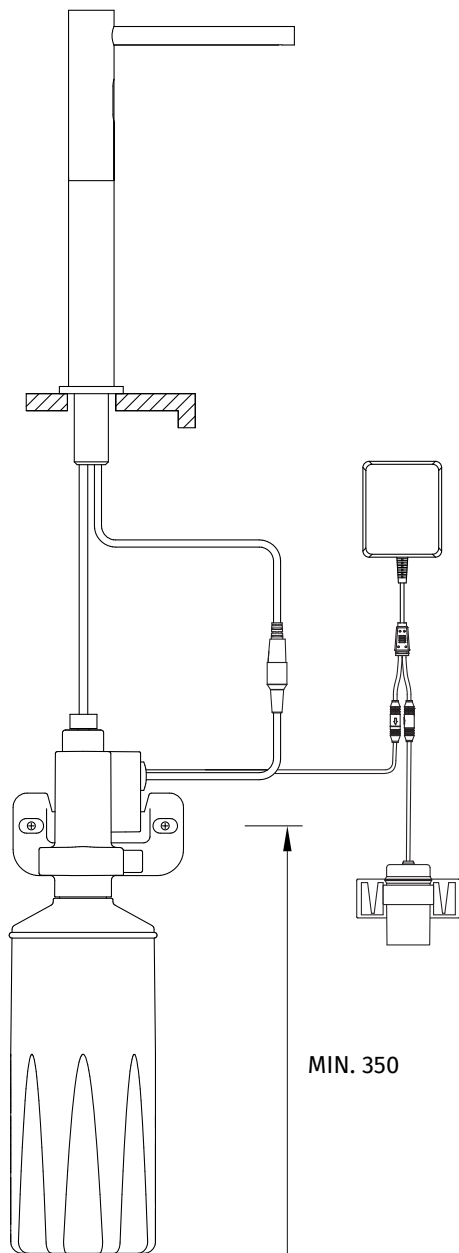

MIN. 350

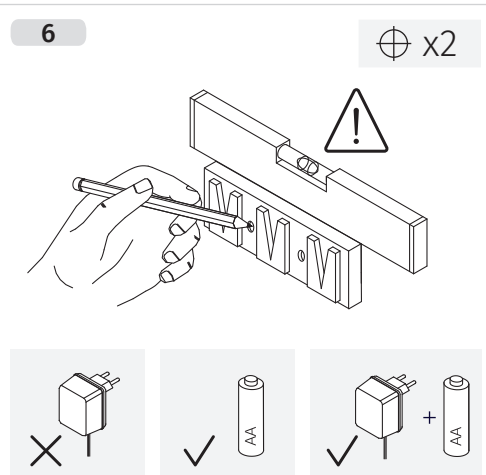
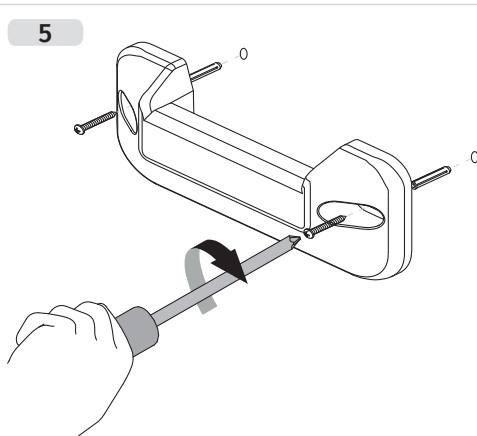
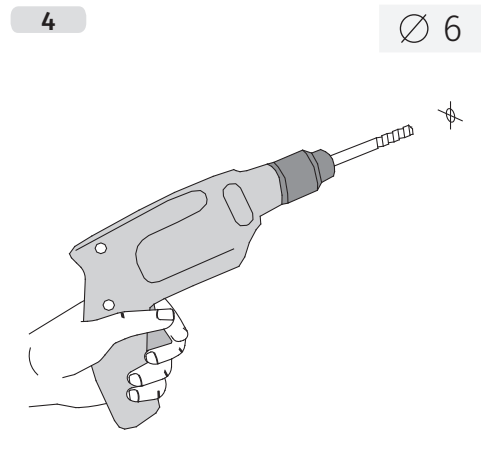
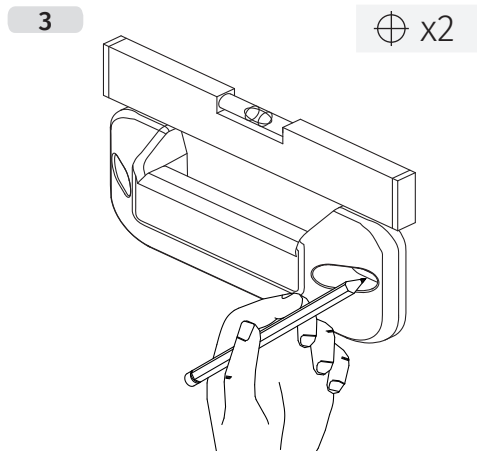
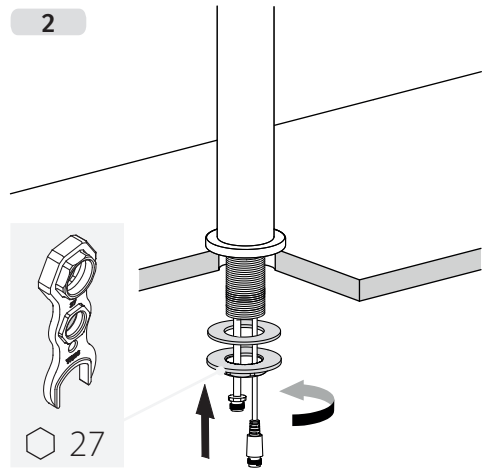
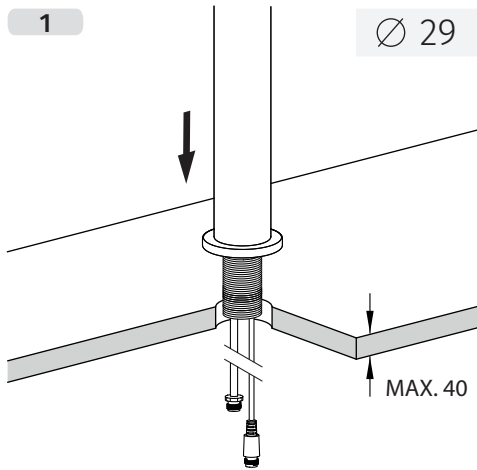

7

Ø 6

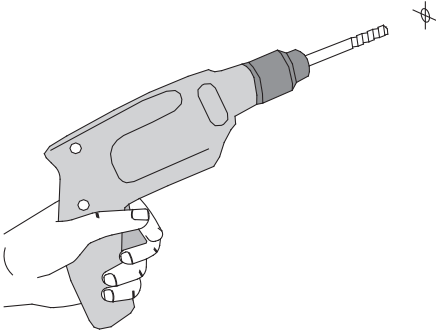

8

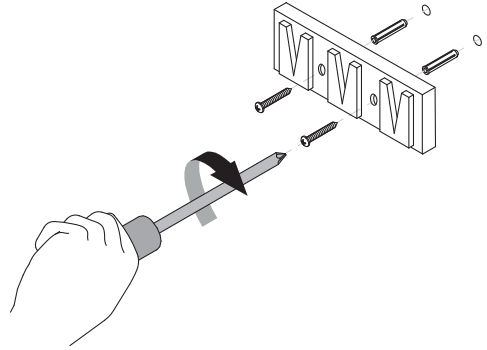

9

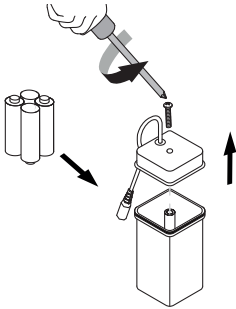

Baterias NO incluidas · Bateries NO incloses · Piles NON fournies · Die Batterien gehören nicht zum Lieferumfang · Batterijen NIET meegeleverd · Batterie NON fornite in dotazione · Baterie NEJSOU součástí dodávky · Batteries NOT included · Baterie nie załączone · Pilhas NÃO incluídas · Батарейки в комплект НЕ входят

10

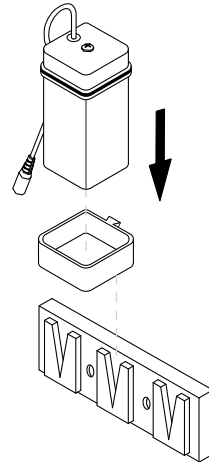

11

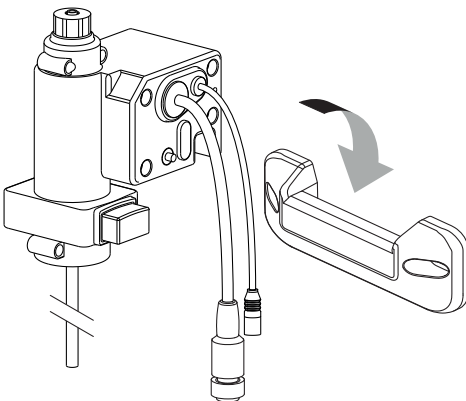

12

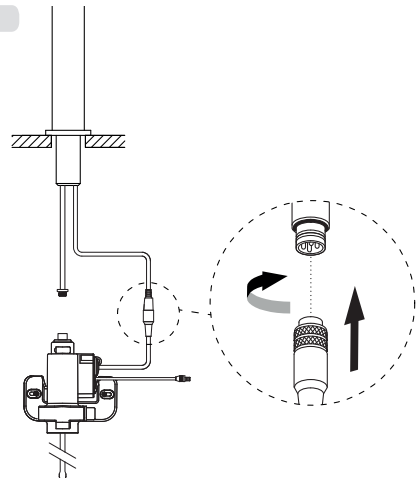

13

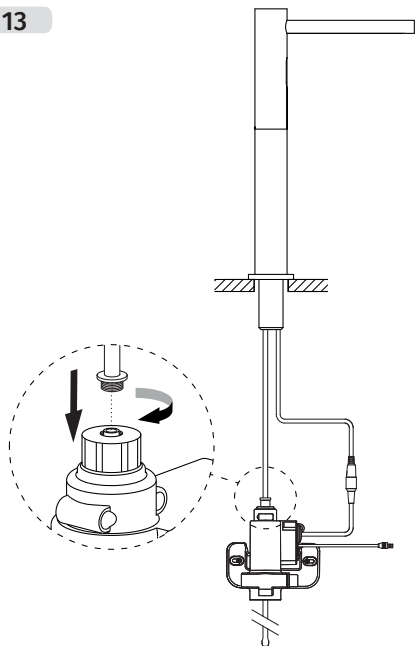

14

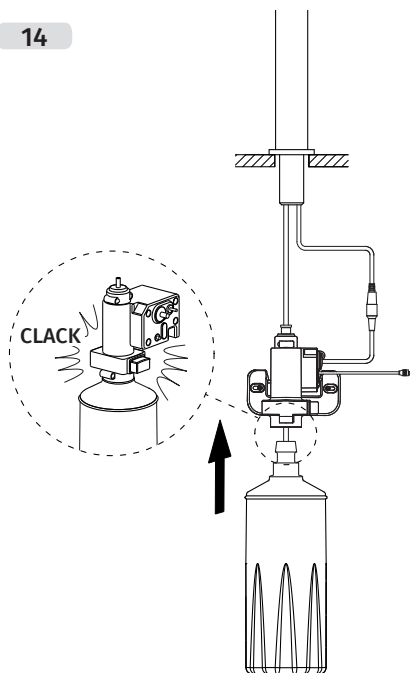

CONEXIÓN • CONNEXIÓ • BRANCHEMENT • CONNECTION • VERBINDING • CONNESSIONE • PŘIPOJENÍ •
CONNECTION • POŁĄCZENIE • CONEXÃO • ПОДКЛЮЧЕНИЕ

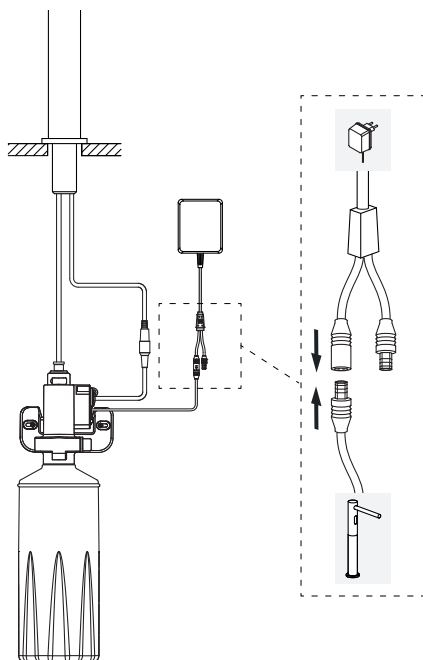

AC

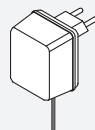

INPUT
230V AC
50 Hz 0,2A

OUTPUT
6,0V DC
600 mA

DC



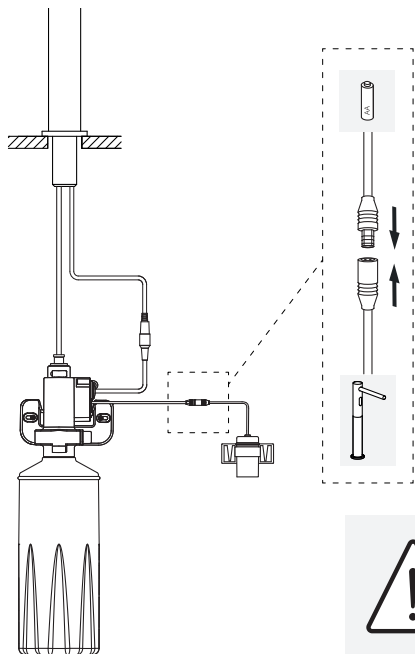

DC
✓



AA / LR06 (ALKALINE)
2700 - 2900 mAh
1.50V DC

AC
✗

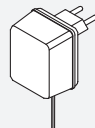

ALTO CONSUMO • ALT CONSUM • HAUTE
CONSUMMATION • HOHER VERBRAUCH •
ALTO CONSUMO • VYSOKÁ SPOTŘEBA • HIGH
CONSUMPTION • WYSOKIE ZUŻYCIE • ALTO
CONSUMO • ВЬСОКОЕ ПОТРЕБЛЕНИЕ

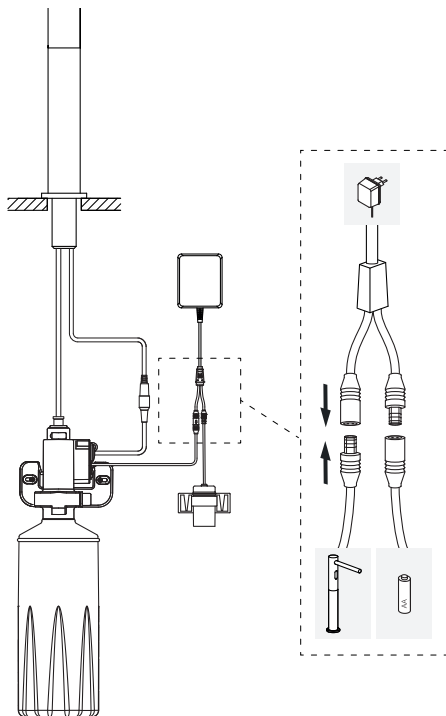

AC
✓

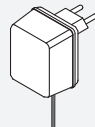

INPUT
230V AC
50 Hz 0,2A
OUTPUT
6,0V DC
600 mA

DC
✓



AA / LR06 (ALKALINE)
2700 - 2900 mAh
1.50V DC

1

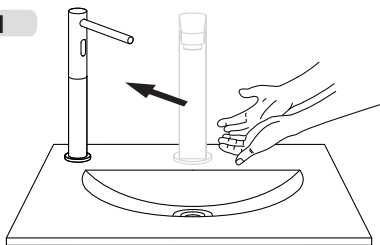

2

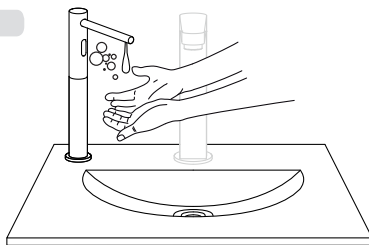

RECARGA DEL DEPOSITO DE JABÓN • RECÀRREGA DEL DIPÒSIT DE SABÓ • RECHARGE DU RÉSERVOIR DE SAVON •
 NACHFÜLLEN DES SEIFENBEHÄLTERS • NAVULLING ZEEPRESERVOIR • RICARICA DEL DOSATORE DI SAPONE •
 DOBÍJENÍ DÁVKOVAČE • REFILLING THE SOAP TANK • UZUPEŁNIANIE ZBIORNIKA Z MYDŁEM • RECARGA DO DEPÓSITO
 DE SABÃO • ПЕРЕЗАГРУЗКА ПРИЕМНИКА С МЫЛОМ

1

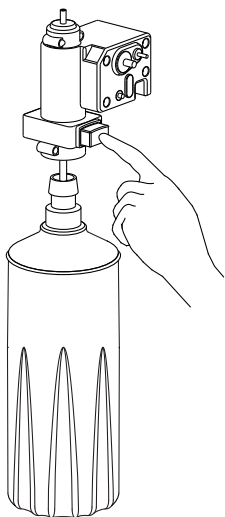

2

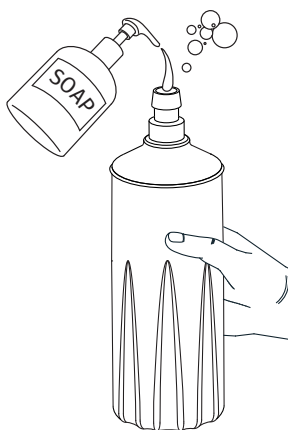

3

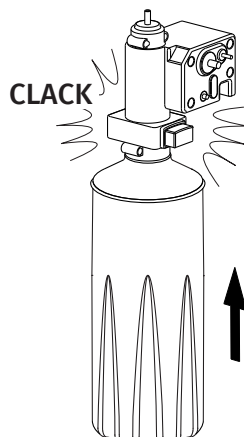

- es** Viscosidad del jabón líquido: 100-3500 cp.
 Asegúrese de que el jabón no tenga partículas.
 Limpiar depósito periódicamente con agua.
- ca** Viscositat del sabó líquid: 100-3500 cp.
 Assegureu-vos que el sabó no tingui partícules.
 Netejar el dipòsit periòdicament amb aigua.
- fr** Viscosité du savon liquide: 100-3500 cp.
 Veillez à ce que le savon n'ait pas de particules.
 Nettoyer le réservoir régulièrement avec de l'eau.
- de** Flüssigseifenviskosität: 100-3500 cp.
 Stellen Sie sicher, dass die Seife keine Partikel enthält.
 Reinigen Sie den Behälter regelmäßig mit Wasser.
- nl** Viscositeit, vloeibare zeep: 100-3500 cp.
 Zorg ervoor dat de zeep geen deeltjes bevat.
 Maak het reservoir regelmatig schoon met water.

- it** Viscosità del sapone liquido: 100-3500 cp.
 Assicursi che nel sapone non sia presente alcuna particella.
 Pulire periodicamente il dosatore con l'acqua.
- cs** Viskozita tekutého mýdla: 100-3500 cp.
 Zkontrolujte, zda mýdlo neobsahuje částičky nečistot.
 Nádobku pravidelně vyplachujte vodou.
- en** Liquid soap viscosity: 100-3500 cp.
 Make sure that the soap does not have any particles.
 Clean the tank with water on a regular basis.
- pl** Lepkość mydła w płynie: 100-3500 cp.
 Upewnij się, że w mydle nie znajdują się żadne cząsteczki.
 Należy okresowo przemywać zbiornik wodą.
- pt** Viscosidade do sabão líquido: 100-3500 cp.
 Verifique que o sabão não tem partículas.
 Limpar periodicamente o depósito com água.
- ru** Вязкость жидкого мыла: 100-3500 cП.
 Убедитесь в отсутствии твердых частиц в мыле.
 Периодически промывайте приемник водой.

AJUSTE DEL DISPENSADOR DE JABÓN • AJUST DEL DISPENSADOR DE SABÓ • RÉGLAGE DU DISTRIBUTEUR DE SAVON • EINSTELLUNG DES ELEKTRONISCHEN SEIFENSPENDERS • AFSTELLING VAN DE ZEEPDISPENSER • REGOLAZIONE DEL DISPENSER DI SAPONE • SEŘÍZENÍ DÁVKOVAČE MÝDLA • ADJUSTING THE SOAP DISPENSER • USTAWIENIA ZASOBNIKA MYDŁA • AJUSTE DO DISPENSADOR DE SABÃO • НАСТРОЙКА ДОЗАТОРА МЫЛА

1

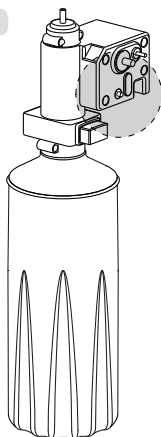

Cebado jabonera · Encebat sabonera · Amorçage savonnier · Auslöser Seifenbehälter · Activering zeeppdispenser · Carica portasapone · Plnění dávkovače · Activating the soap dish · Napetnianie dozownika · Suporte da saboneteira · Наполнение мыльницы

2

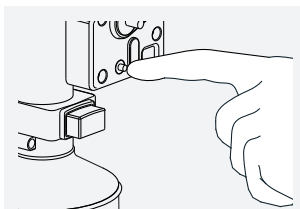
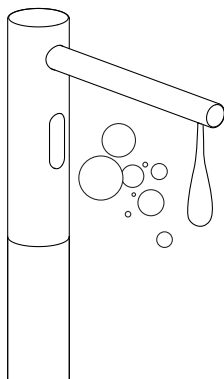

3

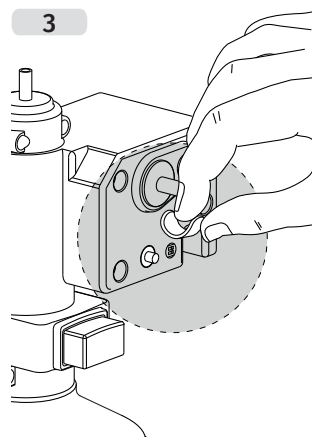

Ajuste de volumen · Ajust de volum · Réglage de volume · Mengeneinstellung · Volumeaanpassing · Regolazione del volume · Nastavení objemu · Adjusting the volume · Regulacja objętości · Ajuste do volume · Настройка объема

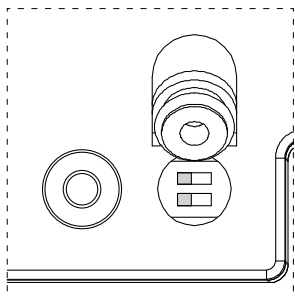
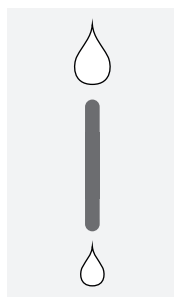
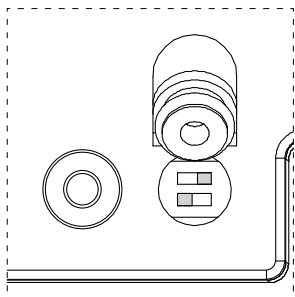
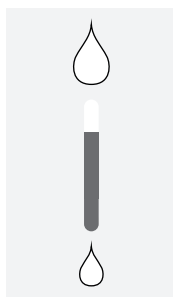
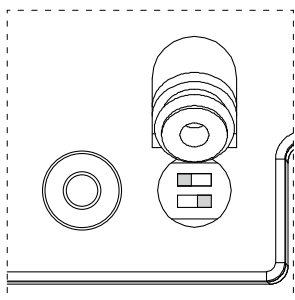
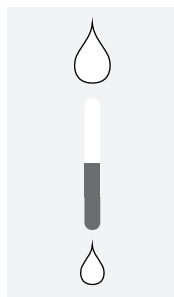
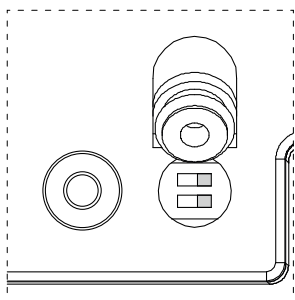
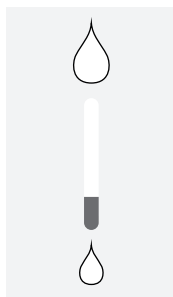

FUNCIÓN BATERIA AGOTADA • FUNCÍÓ BATERIA ESGOTADA • FONCTION BATTERIE DÉCHARGÉE • FUNKTION BATTERIE LEER • FUNCTIE BATTERIJ LEEG • FUNZIONE BATTERIA ESAURITA • FUNKCE UKAZATELE VYBITÉ BATERIE • EMPTY BATTERY FUNCTION • FUNKCJA WYCZERPAJĄCEJ BATERII • FUNÇÃO BATERIA ESGOTADA • ФУНКЦІЯ РАЗРЯДКИ АКУМУЛЯТОРА

1

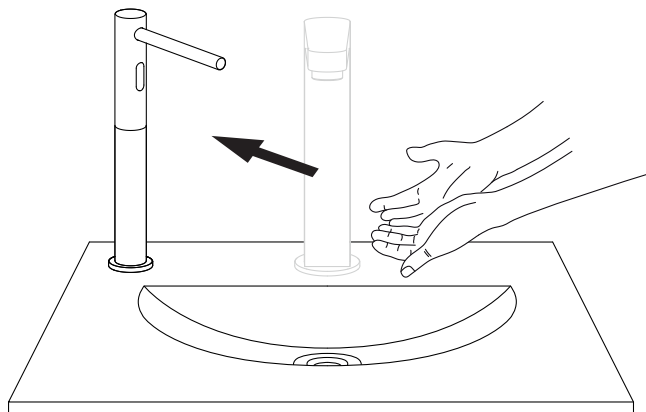

2

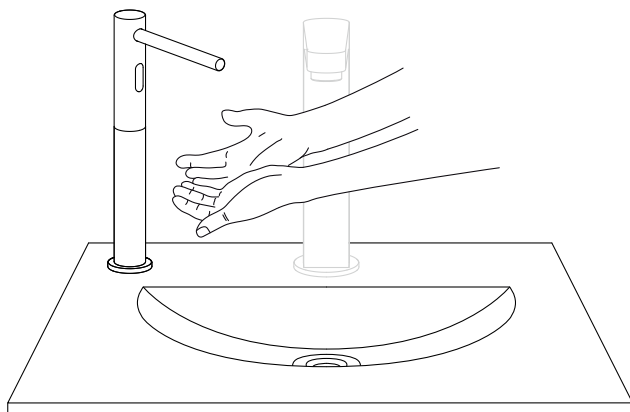

3

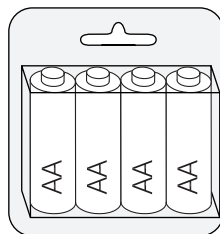
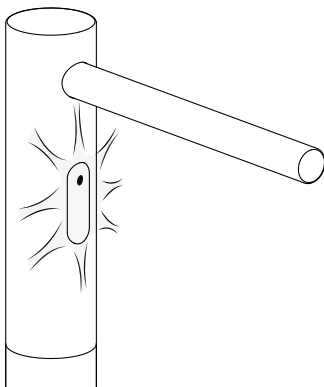

es

Entrada de alimentación	DC: 6V (4x1,5V AA baterías) AC: 220 - 240V (50/60 Hz)
Zona de detección	0 - 20cm
Tiempo de respuesta	0,5 - 1s
Temperatura de funcionamiento	Temperatura ambiente
Volumen de jabón	≤2ml/veces (4 marchas)
Capacidad del depósito	1,8L
Consumo energético	DC: ≤0.2mW; AC: ≤2W
Viscosidad	100-3500cp (mpA-s)
Conforme a la normativa UNE-EN15091 y ROHS.	

ca

Entrada d'alimentació	DC: 6V (4x1,5V AA bateries) AC: 220 - 240V (50/60Hz)
Zona de detecció	0 - 20cm
Temps de resposta	0,5 - 1s
Temperatura de funcionament	0,5 - 8 bar
Volum de sabó	≤2 ml/vegades (4 marxos)
Capacitat de el dipòsit	1,8L
Consum energètic	DC: ≤0.2mW; AC: ≤2W
Temperatura de funcionament	100-3500cp (mpA-s)
Conforme a la normativa UNE-EN15091 i ROHS.	

fr

Prise d'alimentation électrique	DC: 6V (4x1,5V AA piles) AC: 220 - 240V (50/60Hz)
Zone de détection	0 - 20cm
Temps de réponse	0,5 - 1s
Température de fonctionnement	Température ambiante
Volume de savon	≤2ml/fois (4 engrenages)
Capacité du réservoir	1,8L
Consommation énergétique	DC: ≤0.2mW; AC: ≤2W
Viscosité	100-3500cp (mpA-s)
Conforme à la directive UNE-EN15091 et ROHS.	

de

Versorgungseingang	DC: 6V (4x1,5V AA batterien) AC: 220 - 240V (50/60Hz)
Erkennungsbereich	0 - 20cm
Reaktionszeit	0,5 - 1s
Betriebstemperatur	Zimmertemperatur
Seifenvolumen	≤2ml/mal (4 Gänge)
Tankinhalt	1,8L
Stromverbrauch	DC: ≤0.2mW; AC: ≤2W
Viskosität	100-3500cp (mpA-s)
Stimmt mit der UNE-EN15091 und ROHS-Norm überein.	

nl

Stroomingang	DC: 6V (4x1,5V AA batterijen) AC: 220 - 240V (50/60Hz)
Detectiezone	0 - 20cm
Antwoordtijd	0,5 - 1s
Bedrijfstemperatuur	Kamertemperatuur
Volume zeep	≤2ml/keer (4 versnellingen)
Tankinhoud	1,8L
Energieverbruik	DC: ≤0.2mW; AC: ≤2W
Viscositeit	100-3500cp (mpA-s)
Conform de UNE-EN15091 en ROHS richtlijn.	

it

Ingresso di alimentazione	DC: 6V (4x1,5V AA batterie) AC: 220 - 240V (50/60Hz)
Zona di rilevamento	0 - 20cm
Tempo di risposta	0,5 - 1s
Temperatura di esercizio	Temperatura ambiente
Volume del sapone	≤2ml/volte (4 marce)
Capacità del serbatoio	1,8L
Consumo energetico	DC: ≤0.2mW; AC: ≤2W
Viscosità	100-3500cp (mpA-s)
Conforme alla normativa UNE-EN15091 e ROHS.	

cs

Vstup napájení	DC: 6V (4x1,5V AA baterie) AC: 220 - 240V (50/60Hz)
Detekční zóna	0 - 20cm
Doba odpovědi	0,5 - 1s
Provozní teplota	Pokožová teplota
Objem mýdla	≤2ml/krát (4 ozubená kola)
Objem nádrže	1,8L
Přikon	DC: ≤0.2mW; AC: ≤2W
Viskozita	100-3500cp (mpA-s)
Výrobek vyhovuje požadavkům směrnice UNE-EN15091 a RoHS.	

en

Power input	DC: 6V (4x1,5V AA batteries) AC: 220 - 240V (50/60Hz)
Detection zone	0 - 20cm
Response time	0,5 - 1s
Operating temperature	Ambient temperature
Soap volume	≤2ml/times (four gear)
Bottle capacity	1,8L
Static Power Consumption:	DC: ≤0.2mW; AC: ≤2W
Viscosity	100-3500cp (mpA-s)
Complies with the UNE-EN15091 and ROHS standard.	

pl

Wejście zasilające	DC: 6V (4x1,5V AA baterie) AC: 220 - 240V (50/60Hz)
Strefa wykrywania	0 - 20cm
Czas reakcji	0,5 - 1s
Temperatura działania	Temperatura pokojowa
Objętość mydła	≤2ml/razy (4 biegi)
Pojemność baku	1,8L
Zużycie energii	DC: ≤0.2mW; AC: ≤2W
Lepkość	100-3500cp (mpA-s)
Urządzenie zgodne z dyrektywą UNE-EN15091 i ROHS.	

pt

Entrada de alimentação	DC: 6V (4x1,5V AA pilhas) AC: 220 - 240V (50/60Hz)
Zona de deteção	0 - 20cm
Tempo de resposta	0,5 - 1s
Temperatura de funcionamento	Temperatura ambiente
Volume de sabão	≤2ml/vezes(4 marchas)
Capacidade do tanque	1,8L
Consumo energético	DC: ≤0.2mW; AC: ≤2W
Viscosidade	100-3500cp (mpA-s)
Em conformidade com a Directiva UNE-EN15091 e ROHS.	

ru

Разъем питания	DC: 6V (4x1,5V AA батарейки) AC: 220 - 240V (50/60Hz)
Зона обнаружения	0 - 20cm
Время реакции	0,5 - 1с
Рабочая температура	Комнатная температура
Объем мыла	≤2 мл / раз (4 передачи)
Емкость бака	1,8L
Энергопотребление	DC: ≤0.2mW; AC: ≤2W
вязкость	100-3500cp (mpA-s)
Соответствует стандарту UNE-EN15091 и ROHS.	

es **TRES** **DECLARACIÓN CE DE CONFORMIDAD** Nº Declaración: **DCT20020** 

TRES Comercial S.A., con domicili en C/ Penedès, 26 (Zona Industrial Sector A) - 08759 Vallirana - Barcelona - España, bajo su propia responsabilidad, declara que el siguiente producto es conforme con las directivas **2014/35/UE, 2014/30/UE, 2011/65/UE y 2012/19/UE** y cumple con la legislación de armonización pertinente de la Unión:

EN 60335-1; EN 55014-1; EN 55014-2; EN 61000-6-1; EN 61000-6-3;
Descripción: Dispensador de jabón electrónico; Referencia: 39274102

Lugar y fecha de emisión: **08759 Vallirana BARCELONA (ESPAÑA)**
2 Junio 2020

Nombre y cargo del firmante: **Joan Josep Tres Casas**
Gerente TRES Comercial

ca **TRES** **DECLARACIÓ CE DE CONFORMITAT** Nº Declaració: **DCT20020** 

TRES Comercial S.A., amb domicili a C/ Penedès, 26 (Zona Industrial Sector A) - 08759 Vallirana - Barcelona - Espanya, sota la seva pròpia responsabilitat, declara que el següent producte és conforme amb les directives **2014/35/UE, 2014/30/UE, 2011/65/UE i 2012/19/UE** i compleix amb la legislació d'harmonització pertinent de la Unió:

EN 60335-1; EN 55014-1; EN 55014-2; EN 61000-6-1; EN 61000-6-3;
Descripció: Dispensador de sabó electrònic; Referència: 39274102

Lloc i data d'emissió: **08759 Vallirana BARCELONA (ESPANYA)**
2 Juny 2020

Nom i càrrec del firmant: **Joan Josep Tres Casas**
Gerent TRES Comercial

fr **TRES** **DÉCLARATION CE DE CONFORMITÉ** Nº Déclaration: **DCT20020** 

TRES Comercial S.A., dont le siège est à C/ Penedès, 26 (Zone Industrielle Secteur A) - 08759 Vallirana-Barcelone-Espagne, sous sa propre responsabilité, déclare que le produit est conforme aux directives **2014/35/UE, 2014/30/UE, 2011/65/UE et 2012/19/UE** et respecte la législation d'harmonisation pertinente de l'Union Européenne:

EN 60335-1; EN 55014-1; EN 55014-2; EN 61000-6-1; EN 61000-6-3;
Description: Distributeur électronique de savon; Référence: 39274102

Lieu et date d'émission: **08759 Vallirana BARCELONE (ESPAGNE)**
2 Juni 2020

Nom et fonction du signataire: **Joan Josep Tres Casas**
Directeur Commercial TRES

de **TRES** **EG-KONFORMITÄTSEKLRÄRUNG** Nr. Serklärung: **DCT20020** 

TRES Comercial S.A., mit Sitz in C/ Penedès, 26 (Zona Industrial Sector A) - 08759 Vallirana - Barcelona - España erklärt in eigener Verantwortung, dass das nachstehende Produkt den EU-Richtlinien **2014/35/EU, 2014/30/EU, 2011/65/EU und 2012/19/EU** sowie den einschlägigen Harmonisierungsvorschriften der Europäischen Union entspricht:

EN 60335-1; EN 55014-1; EN 55014-2; EN 61000-6-1; EN 61000-6-3;
Beschreibung: Elektronischer Seifenspender; Artikelnummer: 39274102

Ort und Datum der Erklärung: **08759 Vallirana BARCELONA (ESPAÑA)**
2 Juni 2020

Nam und funktion des Unterzeichnenden: **Joan Josep Tres Casas**
Geschäftsführender TRES Comercial

nl **TRES** **EG-VERKLARING VAN OVEREENSTEMMING** Nr. van de verklaring: **DCT20020** 

TRES Comercial S.A., met zetel te C/ Penedès, 26 (Industriezone Sector A) - 08759 Vallirana - Barcelona - Spanje, verklaart onder zijn eigen verantwoordelijkheid dat het volgende product in overeenstemming is met de richtlijnen **2014/35/EU, 2014/30/EU, 2011/65/EU en 2012/19/EU** en aan de relevante harmonisatiewetgeving van de Unie voldoet:

EN 60335-1; EN 55014-1; EN 55014-2; EN 61000-6-1; EN 61000-6-3;
Beschrijving: Elektronische zeepdispenser; Referentie: 39274102

Plaats en datum van afgifte: **08759 Vallirana BARCELONA (SPANJE)**
2 Juni 2020

Naam en hoedanigheid van de ondertekenaar: **Joan Josep Tres Casas**
Directeur van TRES Comercial

it **TRES****DICHIARAZIONE CE DI CONFORMITÀ**N° Dichiarazione: **DCT20020**

TRES Comercial S.A., con sede in C/ Penedès, 26 (Zona Industriale Settore A) - 08759 Vallirana - Barcellona - Spagna, dichiara sotto la propria responsabilità che il seguente prodotto è conforme alle direttive **2014/35/UE, 2014/30/UE, 2011/65/UE e 2012/19/UE** e alla pertinente normativa di armonizzazione dell'Unione:

EN 60335-1; EN 55014-1; EN 55014-2; EN 61000-6-1; EN 61000-6-3;

Descrizione: Dispenser di sapone elettronico; Riferimento: 39274102

Luogo e data di rilascio:

08759 Vallirana BARCELLONA (Spagna)

2 Giugno 2020

Nome e incarico del firmatario:

Joan Josep Tres Casas

Manager TRES Comercial

cs **TRES****PROHLÁŠENÍ O SHODĚ, CE**Prohlášení č.: **DCT20020**

TRES Comercial S.A. se sídlem v C/ Penedès, 26 (Zona Industrial Sector A) - 08759 Vallirana - Barcelona - Španělsko prohlašuje na svou vlastní odpovědnost, že následující výrobek je ve shodě s požadavky směrnic **2014/35/EU, 2014/30/EU, 2011/65/EU a 2012/19/EU** a splňuje příslušné harmonizační právní předpisy Unie:

EN 60335-1; EN 55014-1; EN 55014-2; EN 61000-6-1; EN 61000-6-3;

Popis: Bezdotykový dávkovač mýdla; Kód: 39274102

Místo a datum vystavení:

08759 Vallirana BARCELONA (ŠPÁNĚLSKO)

2 Cerven 2020

Jméno a funkce podepisující osoby:

Joan Josep Tres Casas

Ředitel TRES Comercial

en **TRES****CE DECLARATION OF CONFORMITY**Declaration No: **DCT20020**

TRES Comercial S.A., with registered office at C/ Penedès, 26 (Zona Industrial Sector A) - 08759 Vallirana - Barcelona - Spain, under its own responsibility, states that the following product is in conformity with Directives **2014/35/EU, 2014/30/EU, 2011/65/EU and 2012/19/EU** and complies with the applicable harmonisation legislation of the Union:

EN 60335-1; EN 55014-1; EN 55014-2; EN 61000-6-1; EN 61000-6-3;

Description: Electronic soap dispenser; Reference: 39274102

Place and date of issue:

08759 Vallirana BARCELONA (SPAIN)

2 June 2020

Name and position of signatory:

Joan Josep Tres Casas

Manager TRES Comercial

pl **TRES****DEKLARACJA ZGODNOŚCI WE**Numer deklaracji **DCT20020**

TRES Comercial S.A., z siedzibą pod adresem: C/ Penedès, 26 (Zona Industrial Sector A) - 08759 Vallirana - Barcelona - Hiszpania, na własną odpowiedzialność oświadcza, że następujący produkt jest zgodny z dyrektywami **2014/35/UE, 2014/30/UE, 2011/65/UE i 2012/19/UE** oraz jest zgodny z odpowiednim prawodawstwem harmonizacyjnym Unii:

EN 60335-1; EN 55014-1; EN 55014-2; EN 61000-6-1; EN 61000-6-3;

Opis: Elektroniczny zasobnik mydła. Numer referencyjny: 39274102

Miejsce i data wydania:

08759 Vallirana BARCELONA (HISZPANIA)

2 Czerwiec 2020

Nazwisko oraz stanowisko osoby podpisującej:

Joan Josep Tres Casas

Kierownictwo TRES Comercial

pt **TRES****DECLARAÇÃO CE DE CONFORMIDADE**N.º de declaração: **DCT20020**

A TRES Comercial S.A., com sede em C/ Penedès, 26 (Zona Industrial Sector A) - 08759 Vallirana - Barcelona - Espanha, sob a sua própria responsabilidade, declara que o seguinte produto está em conformidade com as diretivas **2014/35/UE, 2014/30/UE, 2011/65/UE e 2012/19/UE** e cumpre com a legislação de harmonização pertinente da União:

EN 60335-1; EN 55014-1; EN 55014-2; EN 61000-6-1; EN 61000-6-3;

Descrição: Dispensador de sabão eletrônico; Referência: 39274102

Lugar e data de emissão:

08759 Vallirana BARCELONA (ESPAÑHA)

2 Junho 2020

Nome e cargo do signatário:

Joan Josep Tres Casas

Gerente da TRES Comercial

ru **TRES****ДЕКЛАРАЦИЯ СООТВЕТСТВИЯ**N° декларации: **DCT20020**

TRES Comercial S.A., адрес: C/ Penedès, 26 (Zona Industrial Sector A) - 08759 Vallirana - Barcelona - España, под свою ответственность заявляет, что следующий товар соответствует требованиям директив **2014/35/UE, 2014/30/UE, 2011/65/UE и 2012/19/UE** и отвечает согласованным нормам ЕС:

EN 60335-1; EN 55014-1; EN 55014-2; EN 61000-6-1; EN 61000-6-3;

Описание: Электронный дозатор мыла. Артикул: 39274102

Место и дата выпуска:

08759 Vallirana BARCELONA (ESPAÑYA)

2 июнь 2020 года

Имя, фамилия и должность подписавшего:

Joan Josep Tres Casas

Директор TRES Comercial

es

ANOMALÍA	POSIBLE CAUSA	SOLUCIÓN
• No detectada presencia.	<ul style="list-style-type: none"> • Las baterías no están instaladas o están instaladas incorrectamente. • Hay objetos en el área del sensor. • La ventana del sensor está sucia. • Si la conexión es correcta pero el LED parpadea varias veces. 	<ul style="list-style-type: none"> • Comprobar las baterías. • Extraer objetos próximos al área del sensor. • Limpiar la ventana del sensor. • Comprobar la conexión. • Cambiar las baterías.
• El flujo de jabón no se detiene.	<ul style="list-style-type: none"> • Hay objetos en el área del sensor. 	<ul style="list-style-type: none"> • Extraer objetos próximos al área del sensor.
• El dispensador se abre sin presencia del usuario.	<ul style="list-style-type: none"> • Hay variaciones excesivas en la luminosidad del ambiente. 	<ul style="list-style-type: none"> • Desconectar completamente la electrónica de la fuente de alimentación y esperar 2 minutos. Conectar de nuevo.
• Ausencia de jabón.	<ul style="list-style-type: none"> • Presencia de aire en el tubo de jabón. • Nivel de jabón disponible en depósito muy bajo. 	<ul style="list-style-type: none"> • Pruebe el sensor de jabón varias veces hasta que salga el jabón. • Añada más jabón.

ca

ANOMALIA	POSSIBLE CAUSA	SOLUCIÓ
• No detectada presència.	<ul style="list-style-type: none"> • Las baterías no están instaladas o están instaladas incorrectamente. • Hi ha objectes en l'àrea del sensor. • La finestra del sensor està bruta. • Si la connexió es correcta però el LED parpelleja diverses vegades. 	<ul style="list-style-type: none"> • Comprovar les bateries. • Extreure objectes propers a l'àrea del sensor. • Netejar la finestra del sensor. • Comprovar la connexió. • Canviar les bateries.
• El flux de sabó no s'atura.	<ul style="list-style-type: none"> • Hi ha objectes en l'àrea del sensor. 	<ul style="list-style-type: none"> • Extreure objectes propers a l'àrea del sensor.
• El dispensador s'obre sense presència de l'usuari.	<ul style="list-style-type: none"> • Hi ha variacions excessives en la lluminositat de l'ambient. 	<ul style="list-style-type: none"> • Desconnectar completament l'electrònica de la font d'alimentació i esperar 2 minuts. Connectar de nou.
• Absència de sabó.	<ul style="list-style-type: none"> • Presència d'aire en el tub de sabó. • Nivell de sabó disponible en dipòsit molt baix. 	<ul style="list-style-type: none"> • Proveu el sensor de sabó diverses vegades fins que surti el sabó. • Afegiu més sabó.

fr

PROBLÈME	CAUSE	SOLUTION
• Présence non détectée.	<ul style="list-style-type: none"> • Les piles ne sont pas installées ou ne sont pas installées correctement. • Il y a des objets dans la zone du capteur. • La cellule du capteur est sale. • Le branchement est correct mais la diode LED clignote plusieurs fois. 	<ul style="list-style-type: none"> • Vérifier les piles. • Retirer les objets à proximité de la zone du capteur. • Nettoyer la cellule du capteur. • Vérifier le branchement. • Changer les piles.
• Le flux le savon ne s'arrête pas.	<ul style="list-style-type: none"> • Il y a des objets dans la zone du capteur. 	<ul style="list-style-type: none"> • Retirer les objets à proximité de la zone du capteur.
• Le distributeur s'ouvre sans présence d'utilisateur.	<ul style="list-style-type: none"> • Il y a des variations excessives dans la luminosité ambiante. 	<ul style="list-style-type: none"> • Débrancher complètement l'électronique de la source d'alimentation et attendre 2 minutes. La rebrancher.
• Absence de savon.	<ul style="list-style-type: none"> • Présence d'air dans le tube de savon. • Niveau de savon disponible dans le réservoir très faible. 	<ul style="list-style-type: none"> • Essayez le capteur de savon plusieurs fois jusqu'à ce que le savon sorte. • Ajoutez plus de savon.

de

PROBLEM	URSACHE	LÖSUNG
<ul style="list-style-type: none"> • Die Anwesenheit eines Benutzers wird nicht erkannt. 	<ul style="list-style-type: none"> • Die Batterien wurden nicht bzw. nicht richtig eingesetzt. • Im Sensorbereich sind Gegenstände vorhanden. • Das Sensorfenster ist verschmutzt. • Der Stromanschluss wurde korrekt ausgeführt, doch die LED blinkt mehrmals. 	<ul style="list-style-type: none"> • Überprüfen Sie die Batterien. • Entfernen Sie im Sensorbereich vorhandene Gegenstände. • Säubern Sie das Sensorfenster. • Überprüfen Sie den Stromanschluss. • Tauschen Sie die Batterien aus.
<ul style="list-style-type: none"> • Seifenausgabe wird nicht unterbrochen. 	<ul style="list-style-type: none"> • Im Sensorbereich sind Gegenstände vorhanden. 	<ul style="list-style-type: none"> • Entfernen Sie im Sensorbereich vorhandene Gegenstände.
<ul style="list-style-type: none"> • Der Spender öffnet sich, obwohl kein Benutzer anwesend ist. 	<ul style="list-style-type: none"> • Es liegen übermäßige Schwankungen des Lichteinfalls aus der Umgebung vor. 	<ul style="list-style-type: none"> • Trennen Sie die Elektronik vollständig von der Stromquelle und warten Sie 2 Minuten. Reichweite einstellen und wieder erneut anklebmen.
<ul style="list-style-type: none"> • Es wird keine Seife dosiert. 	<ul style="list-style-type: none"> • Es befindet sich noch Luft im Seifenschlauch. • Es ist zu wenig Seife in der Flasche. 	<ul style="list-style-type: none"> • Bewegen Sie die Hand mehrfach vor dem Seifensensor bis Seife ausgegeben wird. • Füllen Sie Seife nach.

nl

PROBLEEM	ORZAAK	OPLOSSING
<ul style="list-style-type: none"> • Aanwezigheid niet waargenomen. 	<ul style="list-style-type: none"> • De batterijen zijn niet of onjuist geïnstalleerd. • Er zijn voorwerpen binnen het sensorbereik. • Het sensorvenster is vuil. • Als de aansluiting correct is, maar de led meermaals knippert. 	<ul style="list-style-type: none"> • Controleer de batterijen. • Verwijder de voorwerpen binnen het sensorbereik. • Maak het sensorvenster schoon. • Controleer de aansluiting. • Vervang de batterijen.
<ul style="list-style-type: none"> • Zeep gaat niet uit. 	<ul style="list-style-type: none"> • Er zijn voorwerpen binnen het sensorbereik. 	<ul style="list-style-type: none"> • Verwijder de voorwerpen binnen het sensorbereik.
<ul style="list-style-type: none"> • De dispenser gaat open zonder de aanwezigheid van de gebruiker. 	<ul style="list-style-type: none"> • Er zijn te grote veranderingen in de lichtsterkte van het vertrek. 	<ul style="list-style-type: none"> • Sluit de elektronica helemaal van de voedingsbron af en wacht 2 minuten. Sluit de kraan weer aan.
<ul style="list-style-type: none"> • Geen zeep. 	<ul style="list-style-type: none"> • Er zit nog lucht in de buis. • Er zit te weinig zeep in de fles. 	<ul style="list-style-type: none"> • Bedien de zeepsensor totdat er zeep uit komt. • Vul bij met zeep.

it

FENOMENO	CAUSA	SOLUZIONE
<ul style="list-style-type: none"> • Presenza non rilevata. 	<ul style="list-style-type: none"> • Le batterie non sono installate o sono installate in modo incorretto. • Sono presenti oggetti nelle vicinanze del sensore. • La finestra del sensore è sporca. • Se il collegamento è corretto ma il LED lampeggia varie volte. 	<ul style="list-style-type: none"> • Verificare le batterie. • Rimuovere gli oggetti vicini al sensore. • Pulire la finestra del sensore. • Verificare il collegamento. • Cambiare le batterie.
<ul style="list-style-type: none"> • Il sapone non si disattiveranno. 	<ul style="list-style-type: none"> • Sono presenti oggetti nelle vicinanze del sensore. 	<ul style="list-style-type: none"> • Rimuovere gli oggetti vicini al sensore.
<ul style="list-style-type: none"> • Il distributore si apre senza l'intervento dell'utente. 	<ul style="list-style-type: none"> • Si registrano variazioni eccessive nella luminosità ambiente. 	<ul style="list-style-type: none"> • Scollare completamente l'apparecchiatura elettronica dalla sorgente di alimentazione e aspettare 2 minuti. Connettere nuovamente.
<ul style="list-style-type: none"> • Niente sapone fuori. 	<ul style="list-style-type: none"> • C'è ancora aria nel tubo del sapone. • Il sapone nel flacone è troppo poco. 	<ul style="list-style-type: none"> • Rilevare ripetutamente il sensore del sapone fino a quando non esce il sapone. • Riempire con più sapone.

CS

PROBLÉM	PŘÍČINA	ŘEŠENÍ
<ul style="list-style-type: none"> • Pohyb nezaznamenan. 	<ul style="list-style-type: none"> • Nejsou nainstalovány baterky nebo jsou špatně nainstalovány. • V okolí senzoru se nacházejí předměty. • Okénko senzoru je špinavé. • Připojení je správné, ale LED problikává. 	<ul style="list-style-type: none"> • Zkontrolujte baterky. • Odstraňte předměty z blízkosti senzoru. • Vyčistěte okénko senzoru. • Zkontrolujte připojení. • Vyměňte baterky.
<ul style="list-style-type: none"> • Mýdlo se nevypne. 	<ul style="list-style-type: none"> • V okolí senzoru se nacházejí předměty. 	<ul style="list-style-type: none"> • Odstraňte předměty z blízkosti senzoru.
<ul style="list-style-type: none"> • Výdejní stojan spouští sama bez přítomnosti uživatele. 	<ul style="list-style-type: none"> • Rozdíly ve světelnosti místnosti jsou příliš velké. 	<ul style="list-style-type: none"> • Zcela odpojte elektroniku od napájecího zdroje a vyčkejte 2 minuty. Obnovte připojení napájení.
<ul style="list-style-type: none"> • Chybí mýdlo. 	<ul style="list-style-type: none"> • Vzduch v přívodní trubce mýdla. • Příliš nízká hladina tekutého mýdla v nádržce. 	<ul style="list-style-type: none"> • Několikrát za sebou odzkoušejte čidlo mýdla, dokud se mýdlo neobjeví. • Přidejte víc mýdla.

en

PROBLEM	CAUSE	SOLUTION
<ul style="list-style-type: none"> • No presence detected. 	<ul style="list-style-type: none"> • The batteries have not been inserted or have been inserted incorrectly. • There is something in the sensor area. • The sensor window is dirty. • If the connection has been made correctly but the LED flashes several times. 	<ul style="list-style-type: none"> • Check the batteries. • Remove all objects from the sensor area. • Clean the sensor window. • Check the connection. • Change the batteries.
<ul style="list-style-type: none"> • Soap will not turn off. 	<ul style="list-style-type: none"> • There is something in the sensor area. 	<ul style="list-style-type: none"> • Remove all objects from the sensor area.
<ul style="list-style-type: none"> • The dispenser turns on when no user is present. 	<ul style="list-style-type: none"> • There are excessive variations in lighting conditions. 	<ul style="list-style-type: none"> • Disconnect the electronics fully from the power supply and then wait 2 minutes. Then reconnect.
<ul style="list-style-type: none"> • No soap out. 	<ul style="list-style-type: none"> • The is still air in the soap tube. • The soap in the bottle is too little. 	<ul style="list-style-type: none"> • Sense the soap sensor repeatedly until soap out. • Fill more soap.

pl

OKOLICZNOŚĆ	PRZYCZYNA	ROZWIĄZANIE
<ul style="list-style-type: none"> • Nie wykrywa obecności. 	<ul style="list-style-type: none"> • Baterie nie zostały zamontowane lub zostały zamontowane niepoprawnie. • W strefie czujnika znajdują się ciała obce. • Okienko czujnika jest zanieczyszczone. • Pomimo że podłączenie jest prawidłowe, kilkakrotnie miga dioda LED. 	<ul style="list-style-type: none"> • Zkontrolujcie baterky. • Odstrńte předměty z blízkosti senzoru. • Vyčistěte okénko senzoru. • Zkontrolujcie připojení. • Vyměňte baterky.
<ul style="list-style-type: none"> • Mýdlo nie przestają się wydostawać. 	<ul style="list-style-type: none"> • W strefie czujnika znajdują się ciała obce. 	<ul style="list-style-type: none"> • Usunąć ciała obce znajdujące się w pobliżu czujnika.
<ul style="list-style-type: none"> • Dozownik uruchamia się pod nieobecność użytkownika. 	<ul style="list-style-type: none"> • Występują zbyt duże zmiany natężenia oświetlenia w otoczeniu. 	<ul style="list-style-type: none"> • Całkowicie odłączyć układ elektroniczny od źródła zasilania i odczekać 2 minuty. Ponownie podłączyć zasilanie.
<ul style="list-style-type: none"> • Mýdlo się nie wydostaje. 	<ul style="list-style-type: none"> • W rurce na mýdlo jest jeszcze powietrze. • Za mało mýdla w butelce. 	<ul style="list-style-type: none"> • Podłóż dłońe kilkakrotnie pod czujnik, aż mýdlo wydostanie się z zasobnika. • Wlej więcej mýdla.

pt

PROBLEMA	CAUSA	SOLUÇÃO
<ul style="list-style-type: none"> • Presença não detectada. 	<ul style="list-style-type: none"> • As baterias não estão instaladas ou estão incorrectamente instaladas. • Há objectos próximos da área do sensor. • A janela do sensor está suja. • A ligação é correcta, mas o indicador LED fica várias vezes intermitente. 	<ul style="list-style-type: none"> • Verificar as baterias. • Retirar objectos próximos da área do sensor. • Limpar a janela do sensor. • Verificar a ligação. • Substituir as baterias.
<ul style="list-style-type: none"> • Sabão não param. 	<ul style="list-style-type: none"> • Há objectos próximos da área do sensor. 	<ul style="list-style-type: none"> • Retirar objectos próximos da área do sensor.
<ul style="list-style-type: none"> • O distribuidor abre sem presença do utilizador. 	<ul style="list-style-type: none"> • Há variações excessivas na luminosidade do ambiente. 	<ul style="list-style-type: none"> • Desligar totalmente a parte eletrónica da fonte de alimentação e aguardar 2 minutos. Ligá-lo de novo.
<ul style="list-style-type: none"> • Sem saída de sabão. 	<ul style="list-style-type: none"> • Ainda há ar no tubo de sabão. • Há muito pouco sabão na garrafa. 	<ul style="list-style-type: none"> • Prima o sensor de sabão repetidamente até sair sabão. • Encha com mais sabão.

ru

ПРОБЛЕМА	ПРИЧИНА	РЕШЕНИЕ
<ul style="list-style-type: none"> • Присутствие не обнаружена. 	<ul style="list-style-type: none"> • Батареи не установлены или установлены неправильно. • В зоне датчика имеются какие-либо предметы. • Окно датчика грязное за грязнено. • Если ипод ключение правильное, но светодиодная лампа мигает несколько раз. 	<ul style="list-style-type: none"> • Проверить батареи. • Удалить предметы, расположенные близко к зоне датчика. • Очисти ть окно датчика от загрязнений. • Проверить подключение. • заменить батареи.
<ul style="list-style-type: none"> • Подача мыла не прекращается. 	<ul style="list-style-type: none"> • В зоне датчика имеются какие-либо предметы. 	<ul style="list-style-type: none"> • Удалить предметы, расположенные близко к зоне датчика.
<ul style="list-style-type: none"> • Дистрибьютор открывается без прис утствия пользователя. 	<ul style="list-style-type: none"> • Имеет место чрезмерное варьирование освещенности в помещении. 	<ul style="list-style-type: none"> • Полностью отключите электронное устройство от источника питания и подождите 2 минуты. Подключ ить смеситель.
<ul style="list-style-type: none"> • Отсутствует подача мыла. 	<ul style="list-style-type: none"> • В трубке для подачи мыла присутствует воздух. • Слишком мало мыла в приемнике. 	<ul style="list-style-type: none"> • Воздействуйте на датчик подачи мыла несколько раз, пока проблема не будет устранена. • Добавьте мыла.



- Es responsabilidad del usuario eliminar los residuos de este tipo depositándolos en un "punto limpio" para el reciclado de residuos eléctricos y electrónicos.
- És responsabilitat de l'usuari eliminar els residus d'aquest tipus dipositant-los a la deixalleria pel reciclat de residus elèctrics i electrònics.
- Il incombe à l'utilisateur d'éliminer les déchets de ce type en les déposant dans un «point propreté» destiné au recyclage des déchets électriques et électroniques.
- Der Benutzer ist für ordnungsgemäße Entsorgung bzw. Wiederverwertung der anfallenden Abfälle verantwortlich.
- Het is de verantwoordelijkheid van de gebruiker om dit soort afval te verwijderen en het bij een afvalverzamelpunt voor hetrecyclen van elektrisch en elektronisch afval te deponeren.
- L'utente è responsabile dello smaltimento di questo genere di residui; dovrà depositarli presso un "punto di raccolta" per il riciclaggio di materiale elettrico ed elettronico.
- Uživatel zodpovídá za likvidaci opotřebeného výrobku nebo jeho součástí na sběrném místě určeném pro recyklaci odpadu z elektrických a elektronických zařízení.
- The user is responsible for eliminating this type of waste, depositing them in a Recycling Centre for waste electrical and electronic equipment.
- Użytkownik jest zobowiązany do usuwania tego rodzaju odpadów do odpowiedniego punktu recyklingu odpadów elektrycznych i elektronicznych.
- É da responsabilidade do utilizador a eliminação deste tipo de resíduos, depositando-os num centro destinado à reciclagem de resíduos eléctricos e electrónicos.
- пользователь несет ответственность за утилизацию отходов этого типа и обязан сдавать их в приемные пункты для дальнейшей переработки электрического и электронного оборудования.

LIMPIEZA • NETEJA • NETTOYAGE • REINIGUNG • REINIGING • PULIZIA •
ČIŠTĚNÍ • CLEANING • CZYSZCZENIE • LIMPEZA • ЧИСТКА

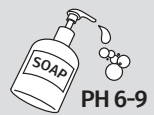



TRES COMERCIAL, SA | C/ Penedès, 16-26 · Zona Industrial, Sector A · 08759 Vallirana
comercialtres@tresgriferia.com · (+34) 93 683 40 27 · www.tresgriferia.com