

# TRES

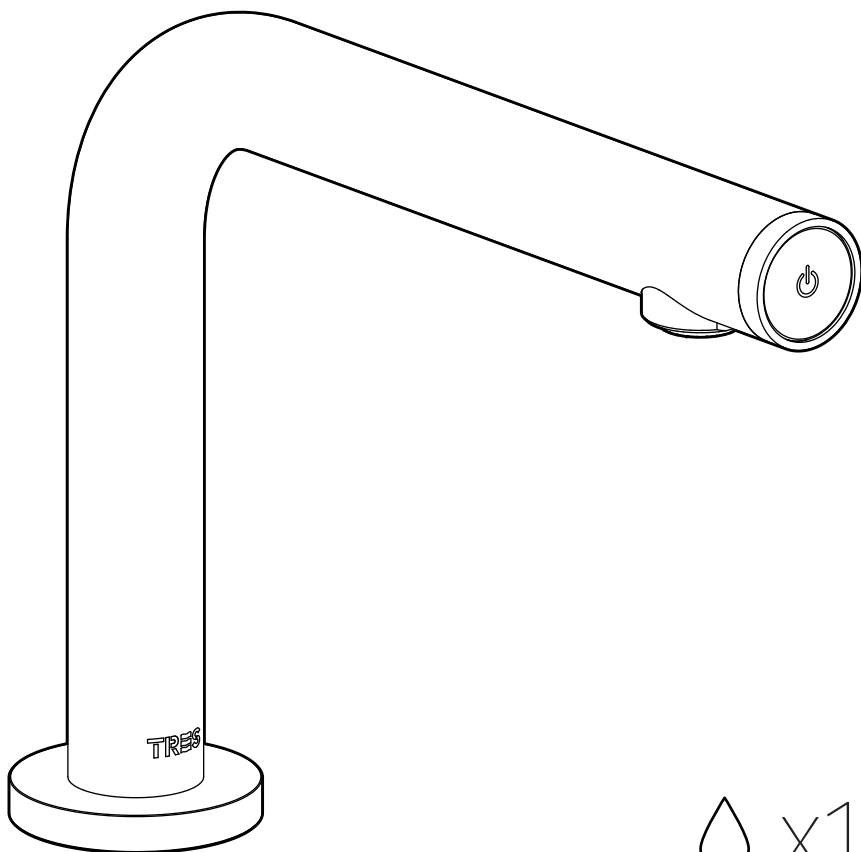

🚰 x1

🚰 x2

Ref. 193644701F • ed. 04AL

El incumplimiento de estas instrucciones exime de toda responsabilidad a Tres grifería · L'incompliment d'aquestes instruccions eximeix de tota responsabilitat a Tres grifería · Le non-respect de ces instructions dégage Tres grifería de toute responsabilité · Die missachtung dieser anweisungen befreit Tres grifería von jeglicher haftung · L'inadempimento delle presenti indicazioni esonera Tres grifería da qualsiasi responsabilità · The non-fulfilment of these instructions shall exempt Tres grifería from all and any liability · Nieprzestrzeganie niniejszych instrukcji zwalnia firmę Res grifería z wszelkiej odpowiedzialności · O incumprimento destas instruções isenta a Tres grifería de qualquer responsabilidade

VALORES DE CONEXIÓN • VALORS DE CONNEXIÓ • VALEURS DE BRANCHEMENT • ANSCHLUSSWERTE •  
WAARDEN VAN DE VERBINDING • VALORI DI CONNESSIONE • NASTAVENÍ PŘIPOJENÍ • FITTING CONNECTION  
SPECIFICATIONS • CHARAKTERYSTYKI PODŁĄCZENIA • CONDIÇÕES DE CONEXÃO • ПРОМЫВКА СИСТЕМЫ

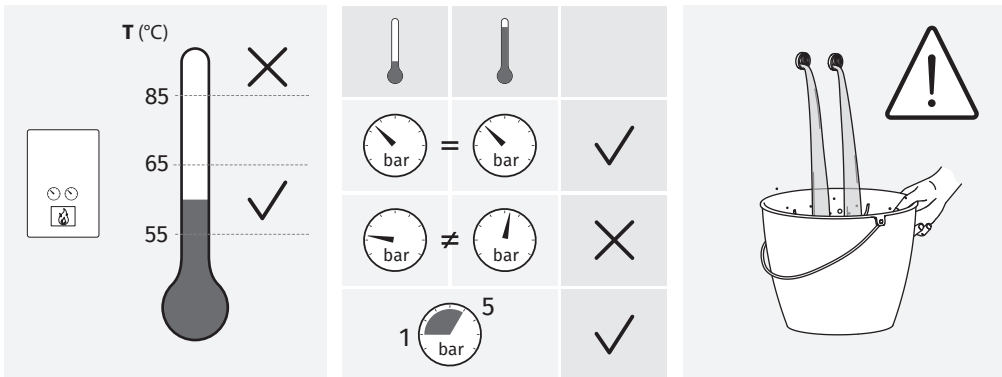

INSTRUCCIONES • INSTRUCCIONS • INSTRUCTIONS • BEDIENUNGSANLEITUNG • AANWIJZINGEN • ISTRUZIONI •  
POKYNY • INSTRUCTIONS • INSTRUKCJA OBSŁUGI • INSTRUÇÕES • ТЕХНИЧЕСКИЕ ХАРАКТЕРИСТИКИ



- es** La conexión de la grifería debe realizarse con el cuarto de baño acabado.  
La alimentación eléctrica no debe ser tomada de un punto de luz.
- ca** La connexió de la aixeta s'ha de realitzar amb el bany acabat.  
L'alimentació elèctrica no ha de ser presa d'un punt de llum.
- fr** Le raccordement de la robinetterie doit se faire une fois la salle de bains terminée.  
L'alimentation électrique ne doit pas être prise d'un point d'éclairage.
- de** Die installation der armatur muss nach abschluss sämtlicher arbeiten im badezimmer erfolgen.  
Die Stromversorgung darf nicht über einen Beleuchtungsanschluss erfolgen.
- nl** De kraan mag pas worden aangesloten als de badkamer helemaal voltooid is.  
De elektrische voeding mag niet worden aangesloten op een lichtpunt.
- it** Il collegamento della rubinetteria deve essere effettuato nel bagno terminato.  
L'alimentazione elettrica non deve essere presa da un punto luce.
- cs** Montáž baterií je třeba provést po dokončení veškerých prací v koupelně.  
K elektrickému napájení nepoužívejte světelný okruh.
- en** The taps must be connected when the bathroom is finished.  
The electricity supply must not be taken from a lighting point.
- pl** Baterie należy montować w wykończonej łazience.  
Zasilanie nie może być pobierane z punktu świetlnego.
- pt** A ligação das torneiras deve ser efectuada após a casa de banho estar acabada.  
A alimentação elétrica não deve ser obtida a partir de um ponto de luz.
- ru** Подключение смесителей должно осуществляться после того, как будет закончена отделка ванной комнаты.  
Электроснабжение не должно поступать от розетки.

OPCIONES DE CONEXIÓN • OPCIONS DE CONNEXIÓ • OPTIONS DE CONNEXION • ANSCHLUSSOPTIONEN •  
 VERBINDINGSOPTIES • OPZIONI DI COLLEGAMENTO • MOŽNOSTI PŘIPOJENÍ • CONNECTION OPTIONS •  
 OPCJE PODŁĄCZANIA • OPÇÕES DE LIGAÇÃO • ОПЦИИ СОЕДИНЕНИЯ

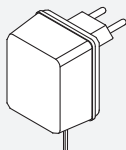

AC

INPUT	OUTPUT
230V AC	6,0V DC
50 Hz 0,2A	600 mA



DC

AA / LR06 (ALKALINE)  
 2700 - 2900 mAh  
 1.50V DC

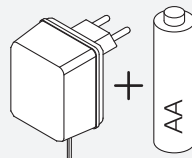

AC + DC

Mantener las baterías en buen estado · Maintenir les bateries en bon estat · Maintenir les piles en bon état · Batterien in gutem Zustand halten · Houd batterijen in goede conditie ·  
 Mantenere le batterie in buone condizioni · Udržujte baterie v dobrém stavu ·  
 Keep batteries in good condition · Utrzymuj baterie w dobrym stanie · Manter as pilhas em bom estado ·  
 Содержите батареи в хорошем состоянии

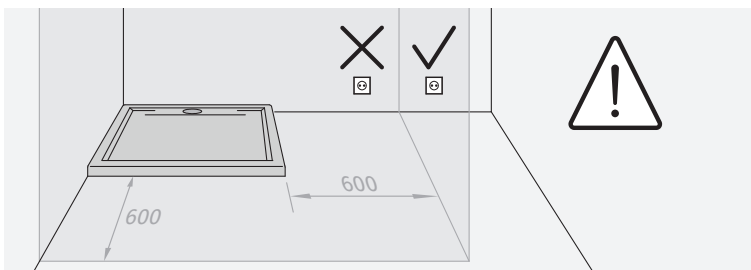

COMPONENTES • COMPONENTS • COMPOSANTS • BAUTEILE • ONDERDELEN • COMPONENTI • SOUČÁSTI •  
 COMPONENTS • CZĘŚCI SKŁADOWE • COMPONENTES • КОМПОНЕНТЫ

🔸 x1

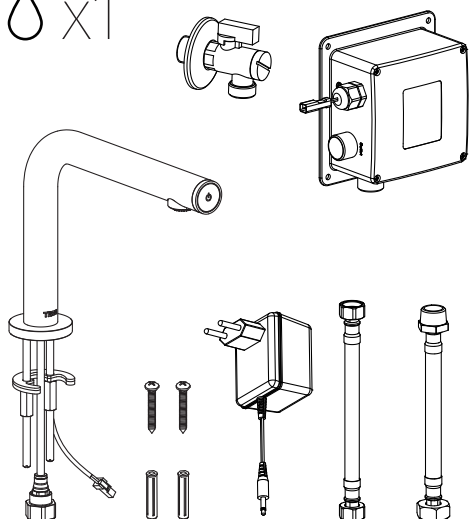

🔸 x2

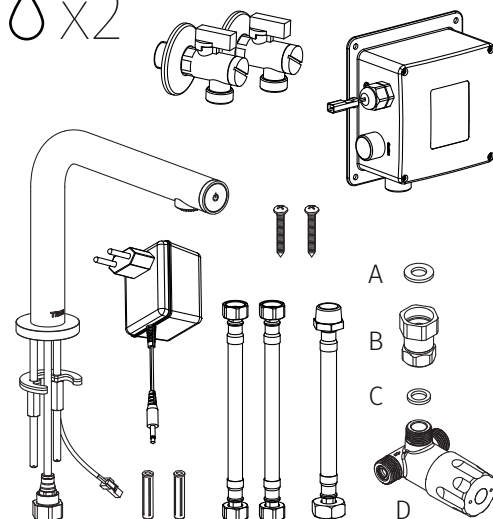

1

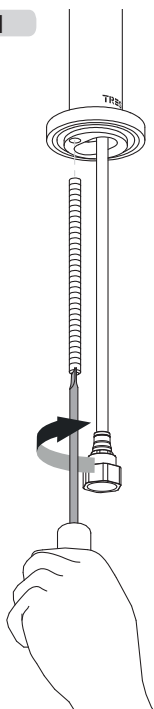

2

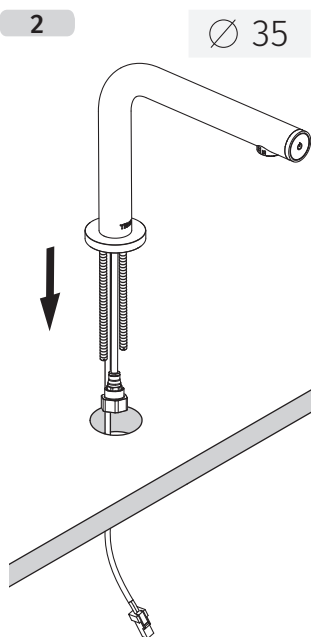

∅ 35

3

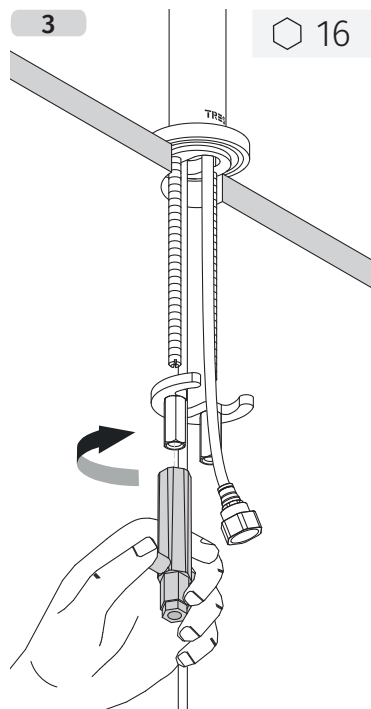

16

☉ x1

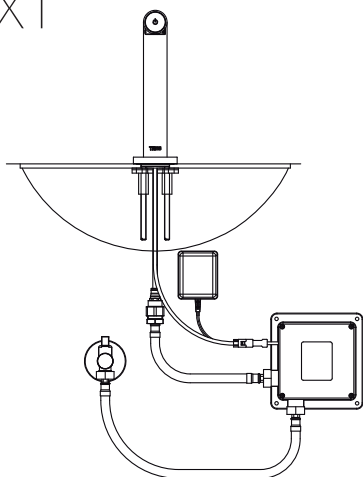

☉ x2

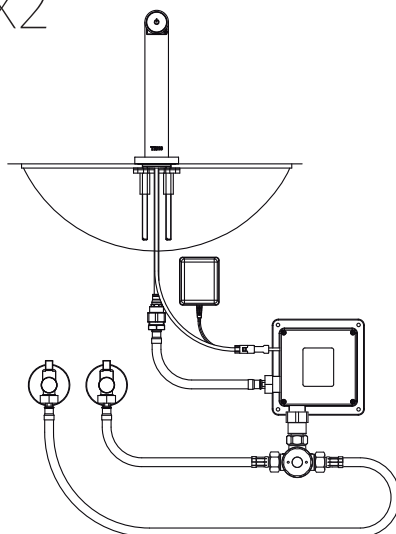

4

👉 x1

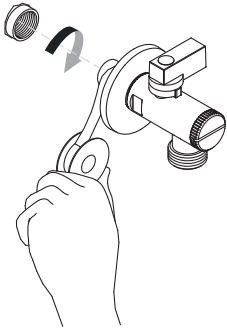

👉 x2

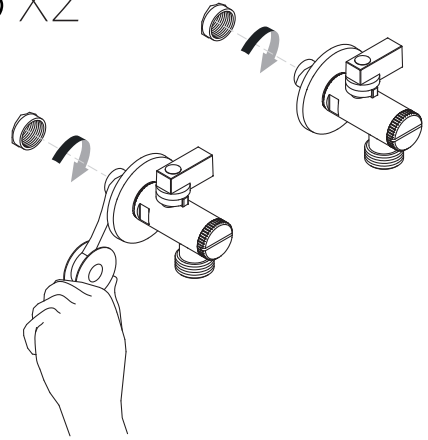

5

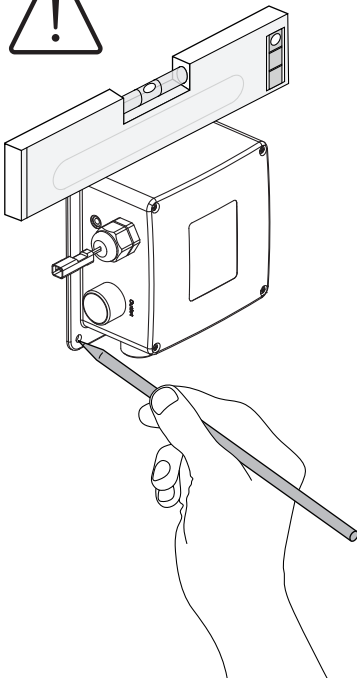

6

⊕ x2

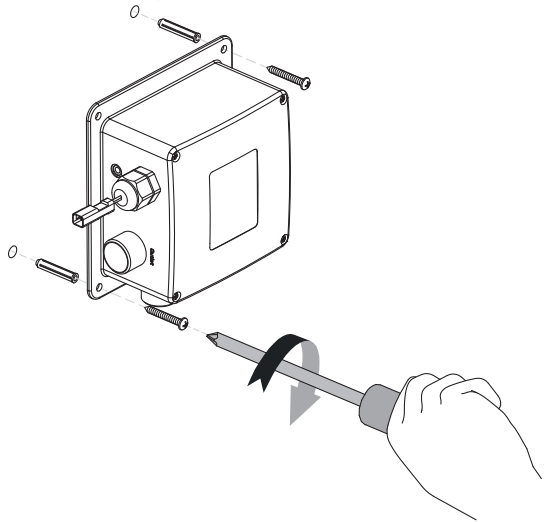
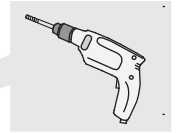



10

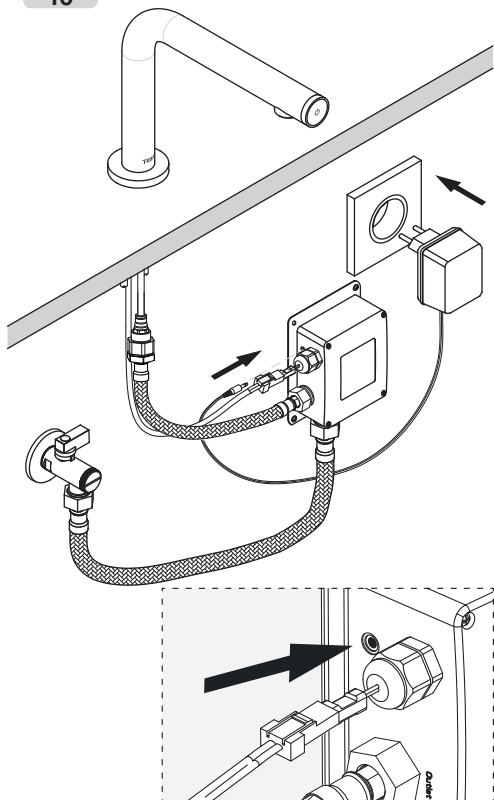

11

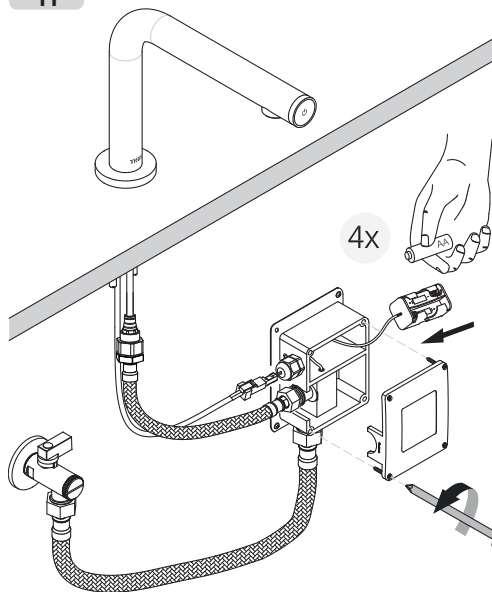

Baterias NO incluidas · Batteries NO incluses · Piles NON fournies · Die Batterien gehören nicht zum Lieferumfang · Batterijen NIET meegeleverd · Batterie NON fornite in dotazione · Baterie NEJSOU součástí dodávky · Batteries NOT included · Baterie nie załączone · Pilhas NÃO incluídas · Батарейки в комплект НЕ входят

LIMPIEZA DE FILTROS · NETEJA DE FILTRES · NETTOYAGE DES FILTRES · REINIGUNG DER FILTER · FILTERREINIGUNG · PULIZIA DEI FILTRI · ČIŠTĚNÍ FILTRŮ · CLEANING THE FILTERS · CZYSZCZENIE FILTRÓW · LIMPEZA DE FILTROS · ОЧИСТКА ФИЛЬТРОВ

1

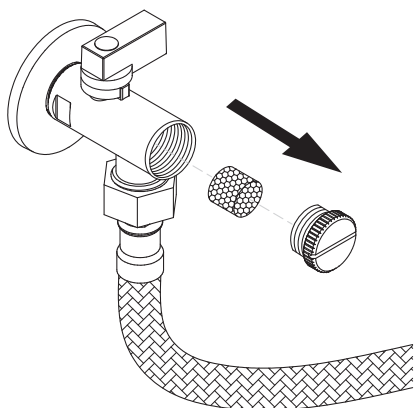

2

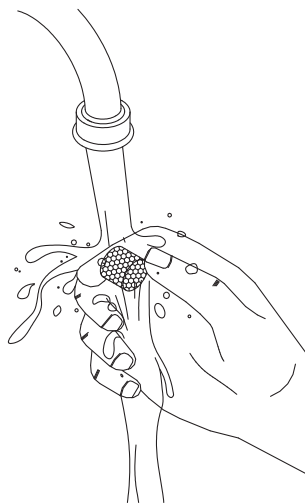

1

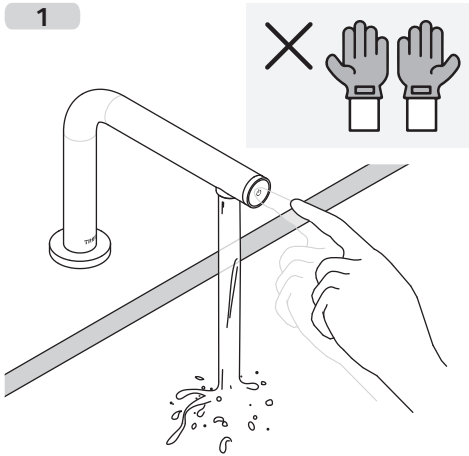

2

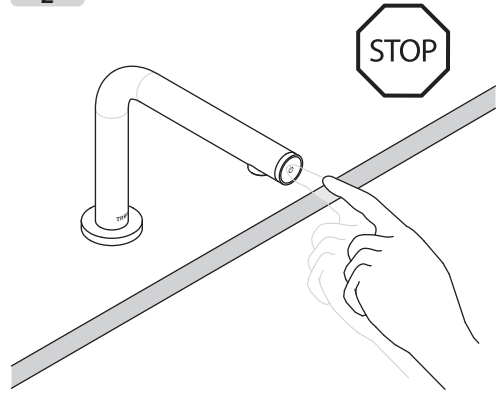

Preregulado desde fábrica • Preregulat de fàbrica • Pre-regulação de fábrica • Preregulate from factory • Přednastaveno výrobcem • Preregolato dalla fabbrica • Werkseitig voreingestellt • Ustawienia fabryczne • Prérèglé en usine • Fabrieksinstellingen • Предварительная регулировка сделана на фабрике

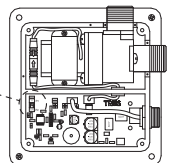
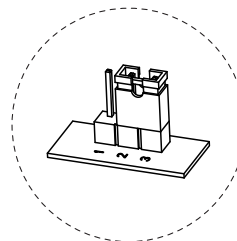
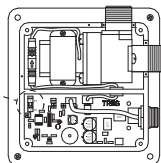
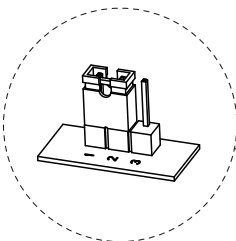
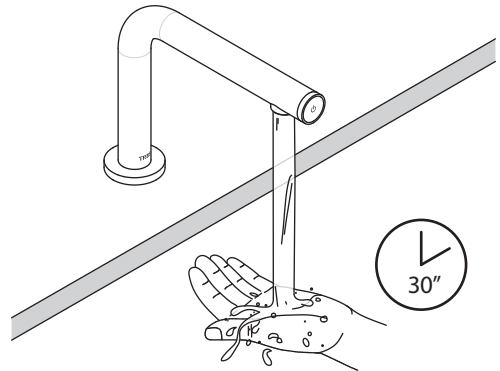
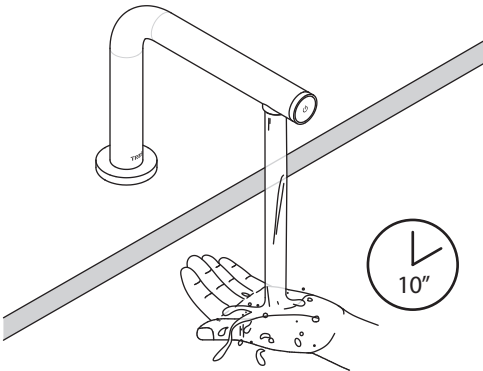

## es

**FUNCIÓN DE APERTURA.** Basta tocar el área sensible  $\phi$  para activar la electroválvula y que salga agua. El grifo dejará de funcionar después de 10/30 segundos o tocando de nuevo el área  $\phi$ .

**FUNCIÓN ANTIVANDÁLICO 1.** Se activa cuando la alimentación se corta totalmente mientras la electroválvula está abierta (ej. Rotura del cable de alimentación, quitar las baterías,...) Esta función cierra automáticamente la electroválvula bloqueando la salida del agua.

**FUNCIÓN ANTIVANDÁLICO 2.** Cualquier cuerpo que esté en contacto con el área sensible  $\phi$  un mínimo de 30 segundos, provocará que la electroválvula se cierre automáticamente. Bastará con retirar dicho cuerpo para que el sistema pueda volver a funcionar.

**FUNCIÓN BATERIA BAJA.** En el caso que las baterías estén bajas, cuando toque el área sensible  $\phi$  del grifo saldrá agua y emitirá 1 pitido de aviso de aproximadamente 1 segundo de duración.

**FUNCIÓN BATERIA AGOTADA.** En caso de batería baja, no saldrá agua; si se toca el área sensible  $\phi$  del grifo, se emitirán 2 pitidos. La batería debe ser reemplazada. Para volver a usar el producto, consulte la función RESET.

⚠ Si el flujo de agua no se detiene después de 10/30 segundos, verifique el estado de carga de las baterías (baterías agotadas).

**FUNCIÓN RESET.** Para restaurar el sistema, el producto debe estar 2 segundos sin alimentación eléctrica. Se aconseja efectuar un Reset en el caso de cambiar las baterías (quitar las baterías y esperar 2 segundos antes de colocar las nuevas).

## ca

**FUNCCIONALITAT D'OBERTURA.** És suficient tocar l'àrea sensible  $\phi$  per activar l'electrovàlvula i que surti aigua. L'aixeta deixarà de funcionar després de 10/30 segons o tocant de nou l'àrea  $\phi$ .

**FUNCCIONALITAT ANTIVANDÀLICA 1.** S'activa quan l'alimentació es talla totalment mentre l'electrovàlvula està oberta (ex. Ruptura del cable d'alimentació, treure les bateries,...) Aquesta funció tanca automàticament l'electrovàlvula bloquejant la sortida de l'aigua.

**FUNCCIONALITAT ANTIVANDÀLICA 2.** Qualsevol cos que estigui en contacte amb l'àrea sensible  $\phi$  durant un mínim de 30 segons, provocarà que l'electrovàlvula es tanqui automàticament. Serà suficient retirar aquest cos perquè el sistema pugui tornar a funcionar.

**FUNCCIONALITAT BATERIA BAIXA.** En cas que les bateries estiguin baixes, quan toqui l'àrea sensible  $\phi$  de l'aixeta sortirà aigua i emetrà 1 avís sonor d'aproximadament 1 segon de durada.

**FUNCCIONALITAT BATERIA ESGOTADA.** En cas de bateria baixa, no sortirà aigua; si es toca l'àrea sensible  $\phi$  de l'aixeta, s'emetrà 2 avisos sonors. La bateria ha de ser reemplaçada. Per tornar a utilitzar el producte, consulteu la funció RESET.

⚠ Si el flux d'aigua no s'atura després de 10/30 segons, verifiqueu l'estat de càrrega de les bateries (bateries esgotades).

**FUNCCIONALITAT RESET.** Per restaurar el sistema, el producte ha d'estar 2 segons sense alimentació elèctrica. Es recomana efectuar un Reset en cas de canviar les bateries (treure les bateries i esperar 2 segons abans de col·locar les noves).

## fr

**FONCTION D'OUVERTURE.** Pour activer l'électrovanne et faire couler de l'eau, il suffit de toucher la zone sensible  $\phi$ . Le robinet s'arrête au bout de 10/30 secondes ou en touchant de nouveau la zone sensible  $\phi$ .

**FONCTION ANTIVANDALISME 1.** Cette fonction se déclenche lorsque l'alimentation est totalement coupée alors que l'électrovanne est ouverte (rupture du câble d'alimentation, retrait des piles, etc.). Cette fonction ferme automatiquement l'électrovanne en bloquant la sortie d'eau.

**FONCTION ANTIVANDALISME 2.** Tout corps en contact avec la zone sensible  $\phi$  pendant au moins 30 secondes provoquera la fermeture automatique de l'électrovanne. Il suffira de retirer ledit corps pour que le système puisse fonctionner à nouveau.

**FONCTION BATTERIE FAIBLE.** Si les piles sont faibles, en touchant la zone sensible  $\phi$ , l'eau sortira et émettra 1 signal sonore d'avertissement sur 1 seconde.

**FONCTION D'ÉPUISEMENT DES PILES.** Lorsque le niveau de charge des piles est insuffisant, le système ne fait plus couler d'eau. Tout contact avec la zone sensible  $\phi$  du robinet entraîne alors l'émission de 2 signaux sonores. Les piles doivent être remplacées. Pour remettre le produit en marche, se reporter à la fonction de réinitialisation.

⚠ Si au bout de 10/30 seconds l'eau ne cesse de couler, vérifiez l'état de charge des piles (piles déchargées).

**FONCTION DE RÉINITIALISATION.** Pour rétablir le fonctionnement du système, appuyez sur la touche « reset » située sur le compartiment à piles. Il est recommandé d'effectuer un « reset » lors du changement des piles (l'utilisation de piles alcalines est obligatoire ; tout autre type de piles nuira au rendement du produit).

de

**FUNKTION ÖFFNEN.** Zum Aktivieren des Elektroventils, das den Wasserhahn öffnet, genügt es, in den Wirkungsbereich des Sensors  $\phi$  zu greifen. Der Wasserhahn schließt automatisch nach 10/30 Sekunden oder nach einer erneuten Annäherung der Hände an den Bereich  $\phi$ .

**FUNKTION VANDALISMUSSCHUTZ 1.** Diese Funktion wird aktiviert, wenn die Stromversorgung bei geöffnetem Elektroventil vollständig unterbrochen wird (z.B. durch Unterbrechung des Stromkabels, Entnahme der Batterien usw.). Das Elektroventil wird automatisch geschlossen und der Wasserabfluss blockiert.

**FUNKTION VANDALISMUSSCHUTZ 2.** Jeder Körper, der mindestens 30 Sekunden lang Kontakt mit dem empfindlichen Bereich hat, bewirkt, dass das Magnetventil automatisch schließt. Es genügt, den besagten Körper zu entfernen, damit das System wieder funktionieren kann.

**FUNKTION NIEDRIGER BATTERIESTAND.** Falls die Batterien niedrig sind, fließt Wasser aus dem Hahn und ertönt 1 Piepton für 1 Sekunde.

**FUNKTION BATTERIE LEER.** Bei einer schwachen Batterie fließt kein Wasser aus dem Hahn. Wenn man in den Wirkungsbereich des Sensors  $\phi$  greift, ertönt 2 Pieptöne. Die Batterie muss ausgetauscht werden. Zur Wiederinbetriebnahme des Produkts, siehe die Funktion Reset.

$\triangle$  Wenn der Wasserstrom nach 10/30 Sekunden nicht unterbrochen wird, überprüfen Sie bitte den Ladezustand der Batterien (Batterien leer).

**FUNKTION RESET.** Zur Wiederinbetriebnahme des Systems muss die Stromversorgung der Armatur zwei Sekunden lang unterbrochen werden. Ein Reset sollte im Falle des Austauschs der Batterien vorgenommen werden (nehmen Sie dazu die alten Batterien heraus und warten Sie 2 Sekunden, bevor Sie die neuen einlegen).

nl

**IN WERKING ZETTEN.** U hoeft slechts de gevoelige zone  $\phi$  aan te raken om de elektroklep te activeren zodat er water uit de kraan loopt. De kraan sluit na 10/30 seconden of nadat de zone  $\phi$  weer wordt aangeraakt.

**VANDAALBESTENDIGE FUNCTIE 1.** Deze functie treedt in werking wanneer de voeding volledig wordt onderbroken terwijl de elektroklep geopend is (bijv. bij kapot te voedingskabel, het verwijderen van batterijen, etc.). Deze functie sluit automatisch de elektroklep af waardoor er geen water uit de kraan loopt.

**VANDAALBESTENDIGE FUNCTIE 2.** Elk lichaam dat gedurende minstens 30 seconden in contact staat met het gevoelige gebied, zorgt ervoor dat het magneetventiel automatisch sluit. Het volstaat om het genoemde lichaam te verwijderen, zodat het systeem weer kan functioneren.

**FUNCTIE LAGE BATTERIJSpanning.** Wanneer de spanning van de batterijen laag is en de aanraaktoets  $\phi$  wordt aangeraakt, komt er water uit de kraan en klinkt er gedurende ongeveer 1 seconde 1 waarschuwingston.

**LEGE-BATTERIJFUNCTIE.** Bij een lege batterij loopt er geen water uit de kraan; als de gevoelige zone  $\phi$  van de kraan wordt aangeraakt, het zal 2 piepjes uitstoten. De batterij moet vervangen worden. Om het product weer in gebruik te nemen, de resetfunctie raadplegen.

$\triangle$  Als na 10/30 seconden het water niet ophoudt met stromen, controleer dan de staat van de batterijen (lege batterijen).

**RESETFUNCTIE.** Om het systeem te herstellen dient het product 2 seconden van de voeding te zijn afgesloten. Aanbevolen wordt om een reset uit te voeren wanneer de batterijen worden vervangen (de batterijen vervangen en 2 seconden wacht en alvorens de nieuwe te plaatsen).

it

**FUNZIONE DI APERTURA.** Per attivare l'elettrovalvola che permetterà la fuoriuscita di acqua, basta toccare l'area del sensore  $\phi$ . Il rubinetto smetterà di funzionare trascorsi 10/30 secondi o toccando nuovamente l'area  $\phi$ .

**FUNZIONE ANTI ATTI VANDALICI 1.** Si attiva qualora l'alimentazione venga interrotta completamente con l'elettrovalvola aperta (es. rottura del cavo di alimentazione, estrazione delle batterie,...). Tale funzione chiude automaticamente l'elettrovalvola bloccando la fuoriuscita dell'acqua.

**FUNZIONE ANTI ATTI VANDALICI 2.** Qualsiasi corpo che sia a contatto con l'area sensibile per almeno 30 secondi, provocherà la chiusura automatica dell'elettrovalvola. Sarà sufficiente rimuovere detto corpo affinché il sistema possa tornare a funzionare.

**FUNZIONE BATTERIA SCARICA.** Nel caso in cui le batterie siano quasi completamente scariche, toccando l'area del sensore  $\phi$  del rubinetto verrà erogata l'acqua e verrà emesso 1 segnale acustico della durata di circa 1 secondo.

**FUNZIONE BATTERIA ESAURITA.** Nel caso in cui la batteria sia scarica, verrà interrotta l'erogazione di acqua; toccando l'area del sensore  $\phi$  del rubinetto, verrà emesso 2 segnali acustici. La batteria deve essere sostituita. Fare riferimento alla funzione Reset per utilizzare nuovamente il prodotto.

$\triangle$  Se il fusso d'acqua non si arresta dopo 10/30 secondi, verificare lo stato di carica delle pile (pile scariche).

**FUNZIONE RESET.** Per ripristinare il sistema, il prodotto deve permanere 2 secondi privo di alimentazione elettrica. Si consiglia di effettuare un Reset nel caso in cui vengano cambiate le batterie (estrarre le batterie e attendere 2 secondi prima di inserire quelle nuove).

**UVEDENÍ DO PROVOZU.** Otevřít elektroventil a tedy i spustit vodu lze pouhým dotykem dotykové plošky  $\phi$ . Kohoutek zůstane spuštěný po dobu 10/30 sekund nebo do opětovného stisknutí dotykové plošky  $\phi$ .

**FUNKCE PROTI VANDALŮM 1.** Aktivuje se při zkratu na napájení, pokud je otevřen elektroventil (např. při porušení napájecího kabelu, odebrání baterií atd.). Tato funkce automaticky uzavře elektroventil a tedy i výtok vody.

**FUNKCE PROTI VANDALŮM 2.** Jakýkoli objekt, který je po dobu nejméně 30 sekund v kontaktu s citlivou oblastí, způsobí automatické uzavření elektroventilu. Stačí odstranit tento objekt, aby se systém mohl opět fungovat.

**FUNKCE SLABÉ BATERIE.** Pokud jsou baterie slabé, po stisknutí dotykové plošky  $\phi$  poteče z kohoutku voda a bude přerušované pískat.

**OPOTŘEBENÍ BATERIE.** Při nedostatečném vybití baterie se voda nevysune; pokud se dotýká citlivé oblasti  $\phi$  kohoutku, vydá se 2 pípnutí. Baterii je nutné vyměnit. Informace o obnově provozu systému najdete v části věnované funkci Reset.

$\triangle$  Pokud se průtok vody nezastaví po 10/30 sekundách, zkontrolujte stav nabití baterií (baterie vybité).

**FUNKCE RESET.** Chcete-li obnovit systém, je nutné výrobek odpojit na 2 sekundy od napájení. Reset výrobku doporučujeme provést během výměny baterií (vyjměte baterie, počkejte 2 sekundy a vložte nové).

**HOW TO USE.** Simply touch anywhere in the sensitive area  $\phi$  to activate the electrovalve and water will come out. The tap will stop operating after 10/30 seconds or when you touch the area  $\phi$  again.

**ANTI-VANDALISM FUNCTION 1.** This is activated when the power supply is completely cut while the electrovalve is open (e.g. when the power supply cable is damaged, the batteries are removed, etc.). This function automatically closes the electrovalve, preventing water from coming out.

**ANTI-VANDALISM FUNCTION 2.** Any body in contact with the sensitive area for a minimum of 30 seconds will cause the solenoid valve to close automatically. Simply removing said body will allow the system to operate again.

**LOW BATTERY FUNCTION.** If the batteries are low, when the sensitive area  $\phi$  is touched, the water will come out and it will emit 1 beep for a second.

**LOW OR DEAD BATTERY FUNCTION.** Water will not come out if the battery is low; if the sensitive area  $\phi$  of the tap is touched it will emit 2 beeps. The battery must be replaced. The Reset function must be activated in order to use the product again.

$\triangle$  If the flow of water does not stop after 10/30 seconds, check the battery charge (the batteries may be dead).

**RESET FUNCTION.** To reset the system, the electrical supply to the product must be cut for two seconds. It is advisable to reset the equipment when changing the batteries (remove the batteries and wait for two seconds before inserting the new ones).

**FUNKCJA OTWARCIA KRANU.** Dotknięcie czujnika dotykowego  $\phi$  sprawia, że uruchamia się elektrozapór i zaczyna wypływać woda. Woda przestaje wypływać po 10/30 sekundach lub po ponownym dotknięciu czujnika dotykowego  $\phi$ .

**FUNKCJA ZAPOBIEGAJĄCA USZKODZENIU 1.** Funkcja ta aktywuje się w momencie zupełnego odcięcia zasilania przy otwartym elektrozapórze (np. przerwanie przewodu zasilającego, wyciągnięcie baterii itp.). Funkcja ta powoduje automatyczne zamknięcie elektrozapóru, blokując wypływ wody.

**FUNKCJA ZAPOBIEGAJĄCA USZKODZENIU 2.** Kiedy baterie będą na wyczerpaniu, po dotknięciu przycisku on/off z kranu wypłynie woda oraz zabrzmí 1-sekundowy dźwiękowy sygnał ostrzegawczy.

**FUNKCJA POWIADAMIANIA O NISKIM POZIOMIE BATERII.** W razie niskiego poziomu naładowania baterii, woda nie będzie płynąć; po dotknięciu czujnika dotykowego  $\phi$  wyemituje 2 sygnałów dźwiękowych. W takim przypadku baterie należy wymienić. Aby ponownie uruchomić urządzenie, należy skorzystać z funkcji Reset.

$\triangle$  Jeżeli strumień wody nie przestanie płynąć po upływie 10/30 sekund, sprawdź stan naładowania baterii (czy nie zostały wyczerpane).

**FUNKCJA RESET.** Aby przywrócić system do stanu wyjściowego, urządzenie powinno znajdować przez 2 sekundy bez zasilania elektrycznego. Zaleca się przeprowadzać Reset przy wymianie baterii (należy wyciągnąć baterie i odczekać 2 sekundy przed umieszczeniem nowych).

pt

**FUNÇÃO DE ABERTURA.** Basta tocar na área sensível  $\phi$  para activar a electroválvula e a água sair. A torneira deixará de funcionar automaticamente após 10/30 segundos ou se tocar novamente na área  $\phi$ .

**FUNÇÃO ANTIVANDALISMO 1.** Esta função é activada ao cortar totalmente a alimentação enquanto a electroválvula está aberta (por ex., rotura de cabo de alimentação, retirar pilhas, etc.). Esta função fecha automaticamente a electroválvula e bloqueia a saída de água.

**FUNÇÃO ANTIVANDALISMO 2.** Qualquer corpo em contato com a área sensível por um mínimo de 30 segundos fará com que a válvula solenoide se feche automaticamente. Basta remover o referido corpo para que o sistema possa voltar a funcionar.

**FUNÇÃO BATERIA FRACA.** No caso de as baterias estarem fracas, quando tocar na área sensível  $\phi$  da torneira, sairá água e será emitido 1 bip de aviso com cerca de 1 segundo de duração.

**FUNÇÃO DE PILHAS ESGOTADAS.** No caso das pilhas se gastarem, a água não sai; se se tocar na área sensível  $\phi$  da torneira, é emitido 2 apitos. As pilhas devem ser substituídas. Para voltar a utilizar o produto, consulte a função "Reinicializar".

⚠ Se o fluxo de água não for interrompido ao fim de 10/30 segundos, verifique o estado de carga das pilhas (pilhas gastas).

**FUNÇÃO DE REINICIALIZAÇÃO.** Para restaurar o sistema, o produto tem de estar durante 2 segundos sem alimentação eléctrica. Se substituir as pilhas, aconselhamos a que faça uma reinicialização (retire as pilhas e espere 2 segundos antes de colocar as novas).

ru

**СПОСОБ ЭКСПЛУАТАЦИИ.** Включение электрического клапана и подача воды производится простым касанием сенсорного участка  $\phi$ . Кран перестанет работать через 10/30 секунд или при повторном прикосновении к участку  $\phi$ .

**АНТИВАНДАЛЬНАЯ ФУНКЦИЯ 1.** Функция активируется при полном прерывании электропитания во время работы электрического клапана (например, разрыв кабеля питания, извлечение батареек и т.д.). В этом случае электрический клапан автоматически выключается, перекрывая подачу воды.

**АНТИВАНДАЛЬНАЯ ФУНКЦИЯ 1.** Любое тело, находящееся в контакте с чувствительной областью не менее 30 секунд, вызовет автоматическое закрытие электромагнитного клапана. Просто удалите указанное тело, чтобы система снова заработала.

**ФУНКЦИЯ ПРЕДУПРЕЖДЕНИЯ О РАЗРЯЖЕНИИ БАТАРЕИ.** В случае разрядки батареи, в момент выхода воды при прикосновении к сенсорному датчику крана система издает звуковой предупредительный сигнал длительностью приблизительно 1 сек.

**ФУНКЦИЯ ЗАЩИТЫ ОТ РАЗРЯДА БАТАРЕЙКИ.** Если батарейка разряжена, подача воды прекращается. При прикосновении к сенсорному участку  $\phi$  он будет издавать 2 звуковых сигнала. Батарейки необходимо заменить. Для возобновления работы крана используйте функцию Reset.

⚠ Если через 10/30 секунд поток воды не остановится, проверьте состояние заряда батарей (возможно, они разряжены).

**ФУНКЦИЯ RESET.** Для приведения системы в рабочий режим следует прервать подачу электропитания на 2 секунды. Рекомендуется использовать функцию Reset при замене батареек (извлечь батарейки, подождать две секунды и вставить новые).

🔑 x2

ACCESO A LA VÁLVULA ANTIRETORNO • ACCÉS A LA VÁLVULA ANTIRETORNO • ACCÈS À LA VALVE ANTI-RETOUR • ZUGANG ZUM RÜCKSCHLAGVENTIL • ACCESSO ALLA VALVOLA ANTIRITORNO • ACCESS TO THE CHECK VALVE • DOSTĘP DO ZAWORU ZWROTNEGO • ACESSO À VÁLVULA DE RETENÇÃO

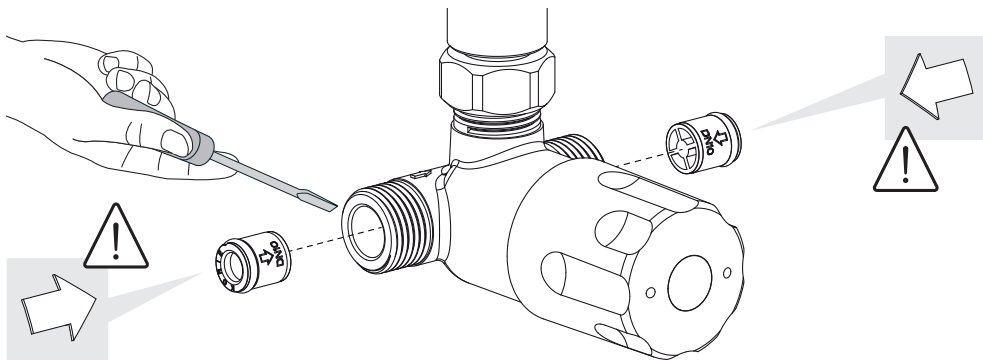

ESPECIFICACIONES • ESPECIFICACIONS • SPÉCIFICATIONS • TECHNISCHE DATEN • GEGEVENS • SPECIFICHE • SPECIFIKACE  
• SPECIFICATIONS • DANE TECHNICZNE • ESPECIFICAÇÕES • ТЕХНИЧЕСКИЕ ХАРАКТЕРИСТИКИ

ES	Presión de trabajo	1 bar - 5 bar
	Alimentación eléctrica	Input: 230V AC 50Hz 0,2A Output: 6,0V 600mA
		4 baterías AA 1,5V
	Aislamiento eléctrico	Producto de baja tensión
	Temporizado	10/30 segundos
	Funcionamiento	Sensor táctil
	Temperatura de funcionamiento	1°C - 50°C
Vidas baterías (DC)	50.000 ciclos aprox.	
Conforme a la normativa UNE-EN15091 y ROHS.		

FR	Pression de travail	1 bar - 5 bar
	Alimentation électrique	Input: 230V AC 50Hz 0,2A Output: 6,0V 600mA
		4 piles AA 1,5V
	Isolation électrique	Produit basse tension
	Temporisateur	10/30 secondes
	Fonctionnement	Sensitif
	Température de fonctionnement	1°C - 50°C
Durée de vie des piles (DC)	Environ 50.000 cycles	
Conforme à la directive UNE-EN15091 et ROHS.		

DE	Arbeitsdruck	1 bar - 5 bar
	Stromversorgung	Input: 230V AC 50Hz 0,2A Output: 6,0V 600mA
		4 AA 1,5V Batterien
	Elektroisolierung	Niederspannungserzeugnis
	Zeitverzögerung	10/30 Sekunden
	Betriebsweise	Berührungslos
	Betriebstemperatur	1°C - 50°C
Lebensdauer batterien (DC)	rund 50.000 Betriebszyklen	
Stimmt mit der UNE-EN15091 und ROHS-Norm überein.		

NL	Werkdruk	1 bar - 5 bar
	Voeding	Input: 230V AC 50Hz 0,2A Output: 6,0V 600mA
		4 AA 1,5V batterijen
	Elektrische isolatie	Laagspanningsproduct
	Werkingsduur	10/30 seconden
	Werking	Sensitiviteit
	Bedrijfstemperatuur	1°C - 50°C
Levensduur batterijen (DC)	circa 50.000 cycli	
Conform de UNE-EN15091 en ROHS richtlijn.		

IT	Pressione di esercizio	1 bar - 5 bar
	Alimentazione elettrica	Input: 230V AC 50Hz 0,2A Output: 6,0V 600mA
		4 batterie AA 1,5V
	Isolamento elettrico	Prodotto a bassa tensione
	Timer	10/30 secondi
	Funzionamento	A sensore
	Temperatura di esercizio	1°C - 50°C
Vita batterie (CC)	Circa 50.000 cicli.	
Conforme alla normativa UNE-EN15091 e ROHS.		

CS	Pracovní tlak	1 bar - 5 bar
	Napájení	Input: 230V AC 50Hz 0,2A Output: 6,0V 600mA
		4 baterie AA 1,5V
	Elektrická izolace	výrobek s nízkým napětím
	Časový vypínač	10/30 sekund
	Provoz	citlivý
	Provozní teplota	1°C - 50°C
Životnost baterií (DC)	přibližně 50 000 cyklů	
Výrobek vyhovuje požadavkům směrnice UNE-EN15091 a RoHS.		

EN	Operating pressure	1 bar - 5 bar
	Electrical power supply	Input: 230V AC 50Hz 0,2A Output: 6,0V 600mA
		4 x 1.5 V AA batteries
	Electrical insulation	Low voltage product
	Timer	10/30 seconds
	Operation	Touch sensitive
	Operating temperature	1°C - 50°C
Battery life (DC)	Approximately 50,000 cycles.	
Complies with the UNE-EN15091 and ROHS standard.		

PL	Ciśnienie robocze	1 bar - 5 bar
	Zasilanie elektryczne	Input: 230V AC 50Hz 0,2A Output: 6,0V 600mA
		4 baterie AA 1,5V
	Izolacja elektryczna	Urządzenie niskiego napięcia
	Ustawienie czasowe	10/30 sekund
	Działanie	Dotykowe
	Temperatura działania	1°C - 50°C
Żywotność baterii (DC)	około 50 000 cykli.	
Urządzenie zgodne z dyrektywą UNE-EN15091 i RoHS.		

PT	Pressão de trabalho	1 bar - 5 bar
	Alimentação eléctrica	Input: 230V AC 50Hz 0,2A Output: 6,0V 600mA
		4 pilhas AA 1,5V
	Isolamento eléctrico	Produto de baixa tensão
	Temporização	10/30 segundos
	Funcionamento	Sensível
	Temperatura de funcionamento	1°C - 50°C
Duração das pilhas (DC)	50.000 ciclos aprox.	
Em conformidade com a Directiva UNE-EN15091 e ROHS.		

RU	Рабочее давление	1 бара – 5 бар
	Электроснабжение	Input: 230V AC 50Hz 0,2A Output: 6,0V 600mA
		4 батарейки AA 1,5 В
	Электроизоляция	Низковольтное изделие
	Таймер	10/30 секунд
	Режим работы	Сенсорный
	Рабочая температура	1°C - 50°C
Срок службы батареек (постоянный ток)	Приблизительно 50000 циклов	
Соответствует стандарту UNE-EN15091 и ROHS.		

**es** **TRES** **DECLARACIÓN CE DE CONFORMIDAD** Nº Declaración: **DCT20003** 

TRES Comercial S.A., con domicilio en C/ Penedès, 26 (Zona Industrial Sector A) - 08759 Vallirana - Barcelona - España, bajo su propia responsabilidad, declara que el siguiente producto es conforme con las directivas **2014/35/UE, 2014/30/UE, 2011/65/UE y 2012/19/UE** y cumple con la legislación de armonización pertinente de la Unión:

**EN 60335-1; EN 55032; EN 61000-6-1; EN 61000-6-3;**

Descripción: Lavabo electrónico Touch-Tres; Referencia: 06144701 / 06144801 / 161445 / 161446

Lugar y fecha de emisión: **08759 Vallirana BARCELONA (ESPAÑA)** **28 Mayo 2020**

Nombre y cargo del firmante: **Joan Josep Tres Casas**  
*Gerente TRES Comercial*

**ca** **TRES** **DECLARACIÓ CE DE CONFORMITAT** Nº Declaració: **DCT20003** 

TRES Comercial S.A., amb domicili a C/ Penedès, 26 (Zona Industrial Sector A) - 08759 Vallirana - Barcelona - Espanya, sota la seva pròpia responsabilitat, declara que el següent producte és conforme amb les directives **2014/35/UE, 2014/30/UE, 2011/65/UE i 2012/19/UE** i compleix amb la legislació d'harmonització pertinent de la Unió:

**EN 60335-1; EN 55032; EN 61000-6-1; EN 61000-6-3;**

Descripció: Lavabo electrònic Touch-Tres; Referència: 06144701 / 06144801 / 161445 / 161446

Lloc i data d'emissió: **08759 Vallirana BARCELONA (ESPANYA)** **28 Maig de 2020**

Nom i càrrec del firmant: **Joan Josep Tres Casas**  
*Gerent TRES Comercial*

**fr** **TRES** **DÉCLARATION CE DE CONFORMITÉ** Nº Déclaration: **DCT20003** 

TRES Comercial S.A., dont le siège est à C/ Penedès, 26 (Zone Industrielle Secteur A) - 08759 Vallirana-Barcelone-Espagne, sous sa propre responsabilité, déclare que le produit est conforme aux directives **2014/35/UE, 2014/30/UE, 2011/65/UE et 2012/19/UE** et respecte la législation d'harmonisation pertinente de l'Union Européenne:

**EN 60335-1; EN 55032; EN 61000-6-1; EN 61000-6-3;**

Description: Lavabo électronique Touch-Tres; Référence: 06144701 / 06144801 / 161445 / 161446

Lieu et date d'émission: **08759 Vallirana BARCELONE (ESPAGNE)** **29 mai 2020**

Nom et fonction du signataire: **Joan Josep Tres Casas**  
*Directeur Commercial TRES*

**de** **TRES** **EG-KONFORMITÄTSEKTLÄRUNG** Nr. Serklärung: **DCT20003** 

TRES Comercial S.A., mit Sitz in C/ Penedès, 26 (Zona Industrial Sector A) - 08759 Vallirana - Barcelona - España erklärt in eigener Verantwortung, dass das nachstehende Produkt den EU-Richtlinien **2014/35/EU, 2014/30/EU, 2011/65/EU und 2012/19/EU** sowie den einschlägigen Harmonisierungsvorschriften der Europäischen Union entspricht:

**EN 60335-1; EN 55032; EN 61000-6-1; EN 61000-6-3;**

Beschreibung: Elektronisches Waschbecken Touch-Tres; Artikelnummer: 06144701 / 06144801 / 161445 / 161446

Ort und Datum der Erklärung: **08759 Vallirana BARCELONA (ESPAÑA)** **29. Mai 2020**

Nam und funktion des Unterzeichnenden: **Joan Josep Tres Casas**  
*Geschäftsführender TRES Comercial*

**nl** **TRES** **EG-VERKLARING VAN OVEREENSTEMMING** Nr. van de verklaring: **DCT20003** 

TRES Comercial S.A., met zetel te C/ Penedès, 26 (Industriezone Sector A) - 08759 Vallirana - Barcelona - Spanje, verklaart onder zijn eigen verantwoordelijkheid dat het volgende product in overeenstemming is met de richtlijnen **2014/35/EU, 2014/30/EU, 2011/65/EU en 2012/19/EU** en aan de relevante harmonisatiewetgeving van de Unie voldoet:

**EN 60335-1; EN 55032; EN 61000-6-1; EN 61000-6-3;**

Beschrijving: Elektronische wastafel Touch-Tres; Referentie: 06144701 / 06144801 / 161445 / 161446

Plaats en datum van afgifte: **08759 Vallirana BARCELONA (SPANJE)** **29 mei 2020**

Naam en hoedanigheid van de ondertekenaar: **Joan Josep Tres Casas**  
*Directeur van TRES Comercial*

**it** **TRES****DICHIARAZIONE CE DI CONFORMITÀ**N° Dichiarazione: **DCT20003**

TRES Comercial S.A., con sede in C/ Penedès, 26 (Zona Industriale Settore A) - 08759 Vallirana - Barcellona - Spagna, dichiara sotto la propria responsabilità che il seguente prodotto è conforme alle direttive **2014/35/UE, 2014/30/UE, 2011/65/UE e 2012/19/UE** e alla pertinente normativa di armonizzazione dell'Unione:

EN 60335-1; EN 55032; EN 61000-6-1; EN 61000-6-3;

Descrizione: Lavabo elettronico Touch-Tres; Riferimento: 06144701 / 06144801 / 161445 / 161446

Luogo e data di rilascio:

08759 Vallirana BARCELONA (Spagna)  
28 maggio 2020

Nome e incarico del firmatario:

Joan Josep Tres Casas  
Manager TRES Comercial**cs** **TRES****PROHLÁŠENÍ O SHODĚ, CE**Prohlášení č.: **DCT20003**

TRES Comercial S.A. se sídlím v C/ Penedès, 26 (Zona Industrial Sector A) - 08759 Vallirana - Barcelona - Španělsko prohlašuje na svou vlastní odpovědnost, že následující výrobek je ve shodě s požadavky směrnic **2014/35/EU, 2014/30/EU, 2011/65/EU a 2012/19/EU** a splňuje příslušné harmonizační právní předpisy Unie:

EN 60335-1; EN 55032; EN 61000-6-1; EN 61000-6-3;

Popis: Elektronická umývadlová baterie Touch-Tres; Kód: 06144701 / 06144801 / 161445 / 161446

Místo a datum vystavení:

08759 Vallirana BARCELONA (ŠPANĚLSKO)  
28. května 2020

Jméno a funkce podepisující osoby:

Joan Josep Tres Casas  
Ředitel TRES Comercial**en** **TRES****CE DECLARATION OF CONFORMITY**Declaration No: **DCT20003**

TRES Comercial S.A., with registered office at C/ Penedès, 26 (Zona Industrial Sector A) - 08759 Vallirana - Barcelona - Spain, under its own responsibility, states that the following product is in conformity with Directives **2014/35/EU, 2014/30/EU, 2011/65/EU and 2012/19/EU** and complies with the applicable harmonisation legislation of the Union:

EN 60335-1; EN 55032; EN 61000-6-1; EN 61000-6-3;

Description: Electronic wash basin Touch-Tres; Reference: 06144701 / 06144801 / 161445 / 161446

Place and date of issue:

08759 Vallirana BARCELONA (SPAIN)  
May 28, 2020

Name and position of signatory:

Joan Josep Tres Casas  
Manager TRES Comercial**pl** **TRES****DEKLARACJA ZGODNOŚCI WE**Numer deklaracji: **DCT20003**

TRES Comercial S.A., z siedzibą pod adresem: C/ Penedès, 26 (Zona Industrial Sector A) - 08759 Vallirana - Barcelona - Hiszpania, na własną odpowiedzialność oświadcza, że następujący produkt jest zgodny z dyrektywami **2014/35/UE, 2014/30/UE, 2011/65/UE i 2012/19/UE** oraz jest zgodny z odpowiednim prawodawstwem harmonizacyjnym Unii:

EN 60335-1; EN 55032; EN 61000-6-1; EN 61000-6-3;

Opis: Umywalka elektroniczna Touch-Tres. Numer referencyjny: 06144701 / 06144801 / 161445 / 161446

Miejsce i data wydania:

08759 Vallirana BARCELONA (HISPANIA)  
28 maja 2020

Nazwisko oraz stanowisko osoby podpisującej:

Joan Josep Tres Casas  
Kierownictwo TRES Comercial**pt** **TRES****DECLARAÇÃO CE DE CONFORMIDADE**N.º de declaração: **DCT20003**

A TRES Comercial S.A., com sede em C/ Penedès, 26 (Zona Industrial Sector A) - 08759 Vallirana - Barcelona - Espanha, sob a sua própria responsabilidade, declara que o seguinte produto está em conformidade com as diretivas **2014/35/UE, 2014/30/UE, 2011/65/UE e 2012/19/UE** e cumpre com a legislação de harmonização pertinente da União:

EN 60335-1; EN 55032; EN 61000-6-1; EN 61000-6-3;

Descrição: Lavatório eletrônico Touch-Tres; Referência: 06144701 / 06144801 / 161445 / 161446

Lugar e data de emissão:

08759 Vallirana BARCELONA (ESPAÑA)  
28 de maio de 2020

Nome e cargo do signatário:

Joan Josep Tres Casas  
Gerente da TRES Comercial**ru** **TRES****ДЕКЛАРАЦИЯ СООТВЕТСТВИЯ**N° декларации: **DCT20003**

TRES Comercial S.A., адрес: C/ Penedès, 26 (Zona Industrial Sector A) - 08759 Vallirana - Barcelona - España, под свою ответственность заявляет, что следующий товар соответствует требованиям директив **2014/35/UE, 2014/30/UE, 2011/65/UE и 2012/19/UE** и отвечает согласованным нормам ЕС:

EN 60335-1; EN 55032; EN 61000-6-1; EN 61000-6-3;

Описание: электронный смеситель для раковины Touch-Tres. Артикул: 06144701 / 06144801 / 161445 / 161446

Место и дата выпуска:

08759 Vallirana BARCELONA (ESPAÑA)  
28 мая 2020 года

Имя, фамилия и должность подписавшего:

Joan Josep Tres Casas  
Директор TRES Comercial



- Es responsabilidad del usuario eliminar los residuos de este tipo depositándolos en un "punto limpio" para el reciclado de residuos eléctricos y electrónicos.
- És responsabilitat de l'usuari eliminar els residus d'aquest tipus dipositant-los a la deixalleria pel reciclat de residus elèctrics i electrònics.
- Il incombe à l'utilisateur d'éliminer les déchets de ce type en les déposant dans un «point propreté» destiné au recyclage des déchets électriques et électroniques.
- Der Benutzer ist für ordnungsgemäße Entsorgung bzw. Wiederverwertung der anfallenden Abfälle verantwortlich.
- Het is de verantwoordelijkheid van de gebruiker om dit soort afval te verwijderen en het bij een afvalverzamelpunt voor hetrecyclen van elektrisch en elektronisch afval te deponeren.
- L'utente è responsabile dello smaltimento di questo genere di residui; dovrà depositarli presso un "punto di raccolta" per il riciclaggio di materiale elettrico ed elettronico.
- Užívateľ zodpovedá za likvidáciu opotrebeného výrobku alebo jeho súčastí na sběrném místě určeném pro recyklaci odpadu z elektrických a elektronických zařízení.
- The user is responsible for eliminating this type of waste, depositing them in a Recycling Centre for waste electrical and electronic equipment.
- Użytkownik jest zobowiązany do usuwania tego rodzaju odpadów do odpowiedniego punktu recyklingu odpadów elektrycznych i elektronicznych.
- É da responsabilidade do utilizador a eliminação deste tipo de resíduos, depositando-os num centro destinado à reciclagem de resíduos eléctricos e electrónicos.
- пользователь несет ответственность за утилизацию отходов этого типа и обязан сдавать их в приемные пункты для дальнейшей переработки электрического и электронного оборудования.

LIMPIEZA • NETEJA • NETTOYAGE • REINIGUNG • REINIGING • PULIZIA •  
ČIŠTĚNÍ • CLEANING • CZYSZCZENIE • LIMPEZA • ЧИСТКА

