

# TRES

Ref. 193677009 • ed. 04-2020

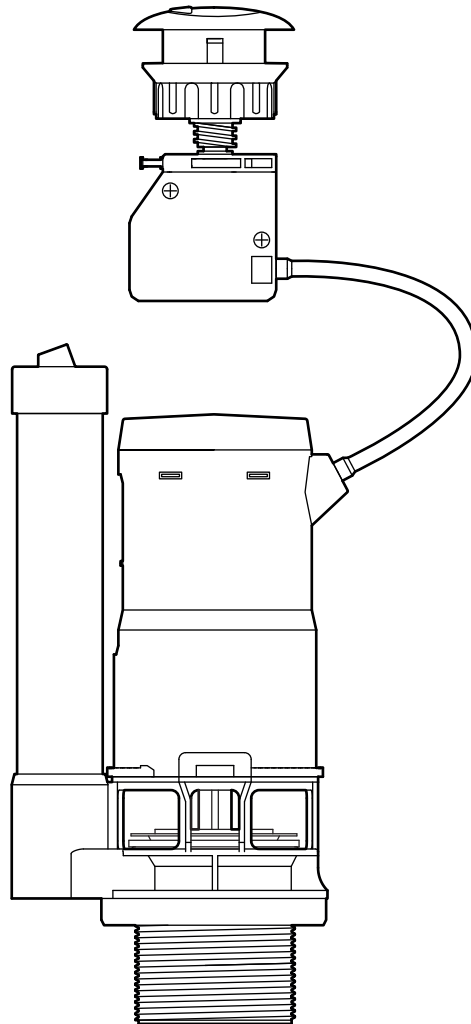

EL INCUMPLIMIENTO DE ESTAS INSTRUCCIONES EXIME DE TODA RESPONSABILIDAD A TRES GRIFERÍA • L'INCOMPLIMENT D'AQUESTES INSTRUCCIONS EXIMEIX DE TOTA RESPONSABILITAT A TRES GRIFERÍA • LE NON-RESPECT DE CES INSTRUCTIONS DÉGAGE TRES GRIFERÍA DE TOUTE RESPONSABILITÉ • DIE MISSACHTUNG DIESER ANWEISUNGEN BEFREIT TRES GRIFERÍA VON JEDLICHER HAFTUNG • NIET-NALEEVING VAN DEZE INSTRUCTIES ONTSLAAT TRES GRIFERÍA VAN ALLE VERANTWOORDELIJKHEID • L'INADEMPIMENTO DELLE PRESENTI INDICAZIONI ESONERA TRES GRIFERÍA DA QUALSIASI RESPONSABILITÀ • TRES GRIFERÍA NENESE ODPOVĚDNOST ZA ŠKODY ZPŮSOBENÉ NEDODRŽENÍM UVEDENÝCH POKYNŮ • THE NON-FULFILMENT OF THESE INSTRUCTIONS SHALL EXEMPT TRES FROM ALL AND ANY LIABILITY • NIEPRZESTRZEGANIE NINIEJSZYCH INSTRUKCJI ZWALNIA FIRMĘ TRES GRIFERÍA Z WSZELKIEJ ODPOWIEDZIALNOŚCI • O INCUMPRIMENTO DESTAS INSTRUÇÕES ISENTA A TRES GRIFERÍA DE QUALQUER RESPONSABILIDADE • НЕСОБЛЮДЕНИЕ ДАННЫХ ИНСТРУКЦИЙ ВЛЕЧЕТ ЗА СОБОЙ ОСВОБОЖДЕНИЕ КОМПАНИИ TRES GRIFERÍA ОТ ЛЮБОЙ ОТВЕТСТВЕННОСТИ

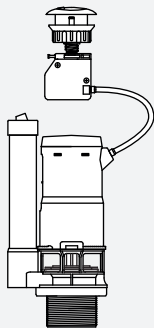

96 - 152 mm

55 - 88 mm

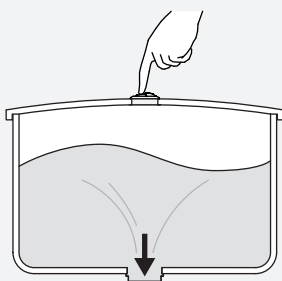
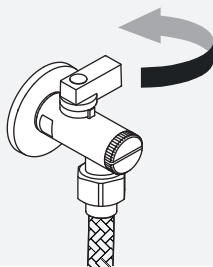

MONTAJE LATERAL O INFERIOR · MONTATGE LATERAL O INFERIOR · MONTAGE LATÉRAL  
 OU INFÉRIEUR · SEITLICHE ODER UNTERE INSTALLATION · MONTAGE OPZIJ OF ONDER ·  
 MONTAGGIO LATERALE O INFERIORE · BOČNÍ NEBO SPODNÍ MONTÁŽ · SIDE OR LOWER  
 MOUNTING · MONTAŻ BOCZNY LUB DOLNY · MONTAGEM LATERAL OU INFERIOR ·  
 МОНТАЖ В БОКОВОЙ ИЛИ НИЖНЕЙ ПОЗИЦИИ

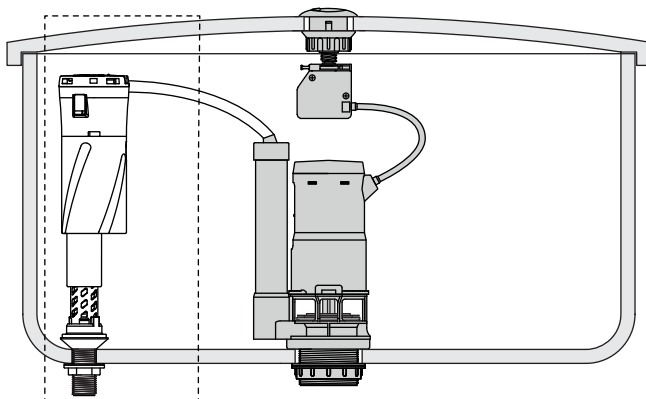

No incluido · No inclòs · Non fournies · Not included ·  
 Nie załączone · Não incluídas · Nicht enthalten ·  
 Niet meegeleverd · в комплект НЕ входят ·  
 Non fornite in dotazione · Nejsou součástí dodávky

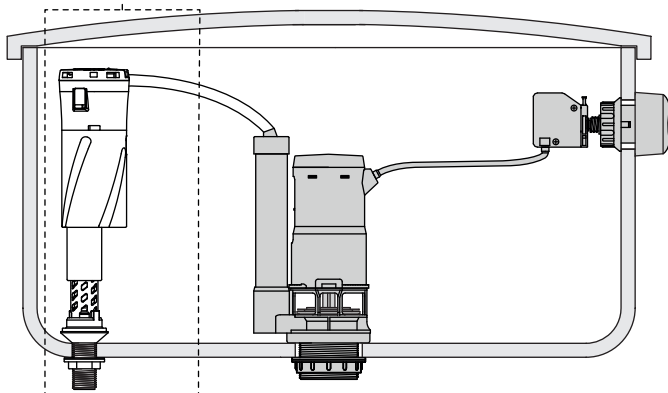

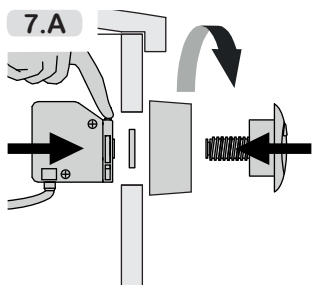
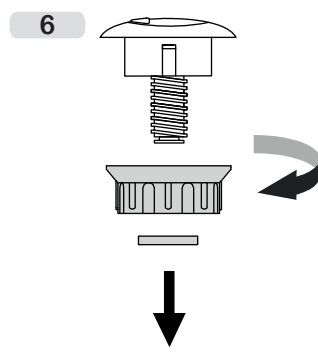
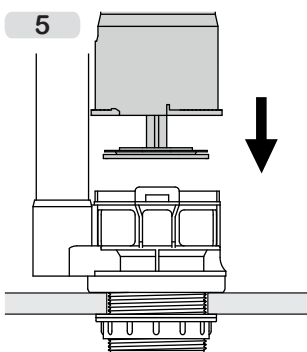
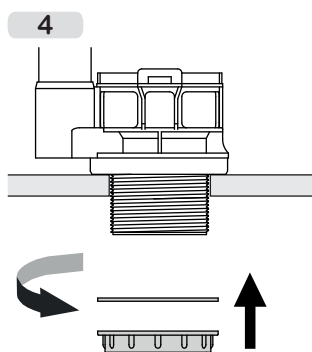
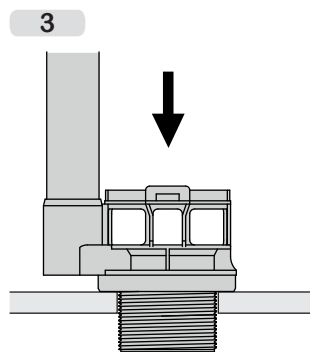
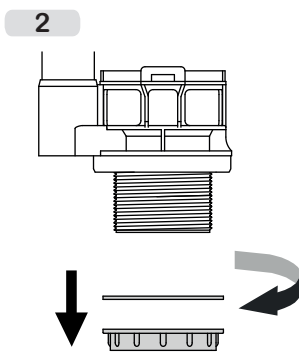
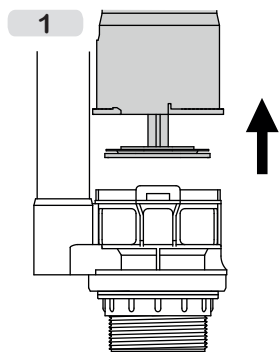

AJUSTE DEL VOLUMEN DE DESCARGA • AJUST DEL VOLUM DE DESCÀRREGA • RÉGLAGE DU  
 VOLUME DE DÉCHARGEMENT • EINSTELLUNG DES SPÜLVOLUMENS • AANPASSING VAN HET  
 LAADVOLUME • REGOLAZIONE DEL LIVELLO DI SCARICO • NASTAVENÍ VYPOUŠTĚNÉHO  
 OBJEMU • SETTING THE OUTLET VOLUME • REGULACJA OBJĘTOŚCI SPUSZCZANEJ WODY •  
 AJUSTE DO VOLUME DE DESCARGA • НАСТРОЙКА ОБЪЕМА СБРОСА

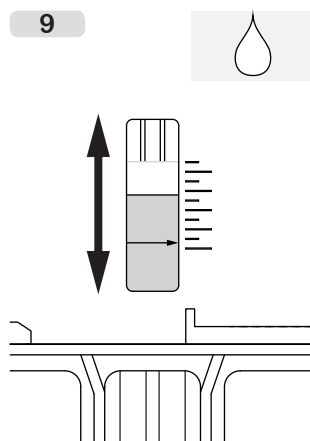
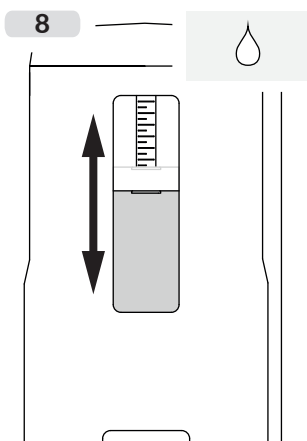
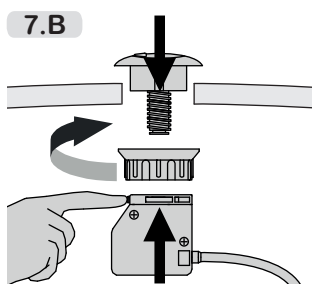

AJUSTE ALTURA DEL REBOSADERO • AJUST ALÇADA DEL SOBREEIXIDOR • RÉGLAGE HAUTEUR DU DÉVERSOIR • EINSTELLUNG DER HÖHE DES ÜBERLAUFS • HOOGTEVERSTELLING VAN DE GOOT • REGOLAZIONE ALTEZZA DEL TROPPOPIENO • NASTAVENÍ VÝŠKY PŘETEČENÍ • SETTING THE OVERFLOW HEIGHT • REGULACJA WYSOKOŚCI PRZELEWU • AJUSTE DE ALTURA DO ESCOADOURO • НАСТРОЙКА ВЫСОТЫ ПЕРЕЛИВА

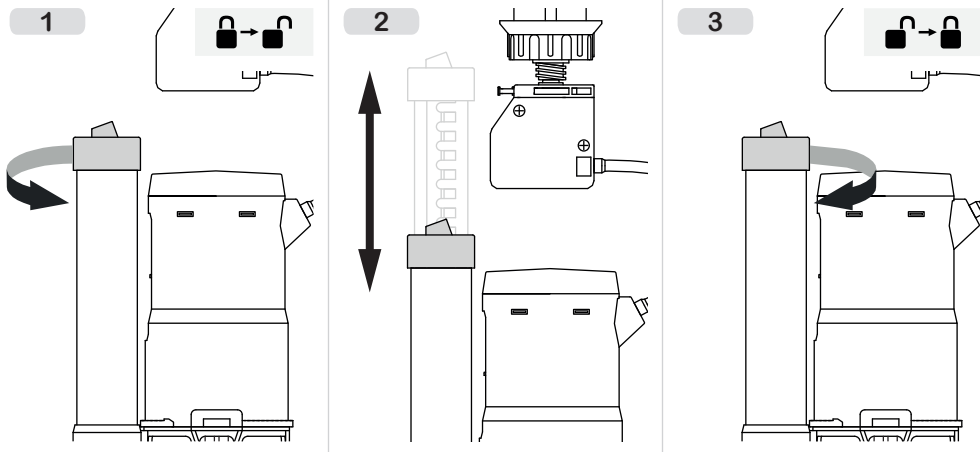

CONEXIÓN • CONNEXIÓ • BRANCHEMENT • CONNECTION • VERBINDING • CONNESSIONE • PŘIPOJENÍ • CONNECTION • POŁĄCZENIE • CONEXÃO • ПОДКЛЮЧЕНИЕ

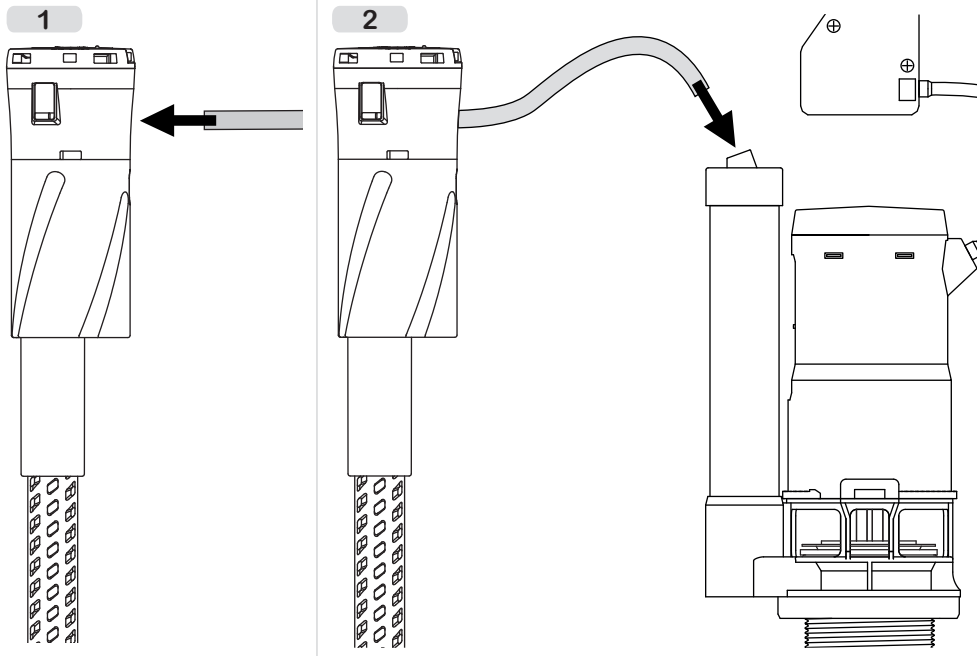

**TRES**

TRES COMERCIAL, SA | C/ Penedès, 16-26 • Zona Industrial, Sector A • 08759 Vallirana  
 Tel. (34) 93 683 40 27 • Fax. (34) 93 683 50 61 • comercialtres@tresgriferia.com • www.tresgriferia.com